



新北市體育總會空手道委員會

112年菁英盃空手道錦標賽



秩 序 冊

核准文號：新北體競字第 1123531542 號函核備

指導單位：新北市政府體育處、中華民國空手道協會

主辦單位：新北市體育總會

承辦單位：新北市體育總會空手道委員會

協辦單位：新北市忠孝國中

活動日期：112年12月3日(日)

活動地點：新北市忠孝國中活動中心



112 年新北市菁英盃空手道錦標賽

大會職員名單

會 長: 方光吉
顧 問: 陳秀標 許文彬 陳振滢
總 幹 事: 莊志仁
副總幹事: 酈婉玉 趙志才
大會司儀: 趙志才
大會醫護: 林雅晴
行 政 組: 莊志仁(兼)
總 務 組: 吳龍昇
競 賽 組: 李達鈞
紀 錄 組: A 場地: 黃昶銘 徐立緯 廖唯辰
 B 場地: 李 蓁 陳奕安 許宇辰
檢 錄 組: 彭明傑 簡逸勳
獎 狀 組: 莊伯文
頒 獎 組: 陳明德 周家佺 林書妘

112 菁英盃大會裁判組

主任委員: 方光吉
審判委員: 方 臺、李蕭宗、高進興、趙家仁
裁 判 長: 酈婉玉
副裁判長: A 場地: 高程輝 B 場地: 孫俊銘
裁 判:
A 場地:
邱俊哲 石宜安 何立偉 易文輝 高研涓 高進順
許明峰 陳忠信 曾意恒 程雲生 趙志才
B 場地:
王國賓 石郁薇 吳承樹 林俊明 孫亞婷 張君瑋
莊立謙 陳孝勇 陸大丰 楊文瀧 鍾程偉
(按姓氏筆劃排序)

112 年新北市菁英盃空手道錦標賽競賽規程 Ver.A

核准文號：新北體競字第 1123531542 號

- 一、宗旨：提倡本市運動風氣、增進空手道術德兼修之精神。
- 二、指導單位：新北市政府體育處、中華民國空手道協會
- 三、主辦單位：新北市體育總會
- 四、承辦單位：新北市體育總會空手道委員會
- 五、協辦單位：新北市立忠孝國中
- 六、參加單位：新北市中華民國空手道協會認證道場及學校社團。
- 七、比賽日期：中華民國 112 年 12 月 3 日(星期日)上午八點半整。
- 八、比賽地點：新北市忠孝國中活動中心〈新北市板橋區重慶路 168 號〉
- 九、參加資格：
 - (一) 國小取得兒童初段以上者，得報名甲組；國小取得三級以上者，得報名乙組。國小 4 級以下者，得報名丙組
 - (二) 大專社會/高中/國中取得成人,青少年或兒童初段以上者，得報名甲組；其餘報名乙組
- 十、分組項目：
 - (一) 團體形(不分甲,乙,丙組, 親子組分組以級數低者為主)
 - 1、高中男子組
 - 2、高中女子組
 - 3、國中男子組
 - 4、國中女子組
 - 5、國小男子組
 - 6、國小女子組
 - 7、親子組 A 組 父、母+子、女，3 級以上，二人亦可。〈自由選定比賽形〉
 - 8、親子組 B 組 父、母+子、女，4 級以下，二人亦可。〈自選平安形、鐵騎初段〉
 - 9、親子組 C 組 兄弟姊妹，3 級以上，二人亦可。〈自由選定比賽形〉
 - 10、親子組 D 組 兄弟姊妹，4 級以下，二人亦可。〈自選平安形、鐵騎初段〉
 - (二) 對打團體錦標賽(不分甲,乙組)
 - 1、大專社會男子組
 - 2、大專社會女子組
 - 3、高中男子組
 - 4、高中女子組
 - 5、國中男子組
 - 6、國中女子組

(三) 形個人錦標賽

- 1、青壯年男子/女子組(35 歲以上, 40 歲以下,不分組別)
- 2、壯年男子/女子組(40 歲以上, 50 歲以下,不分組別)
- 3、長青男子/女子組(50 歲以上,不分組別)
- 4、大專社會男子甲組
- 5、大專社會男子乙組
- 6、大專社會女子甲組
- 7、大專社會女子乙組
- 8、高中男子甲組
- 9、高中男子乙組
- 10、高中女子甲組
- 11、高中女子乙組
- 12、國中男子甲組
- 13、國中男子乙組
- 14、國中女子甲組
- 15、國中女子乙組
- 16、國小男子甲組 (高,中,低年級)
- 17、國小男子乙組 (高,中,低年級)
- 18、國小男子丙組 (高,中,低年級)
- 19、國小女子甲組 (高,中,低年級)
- 20、國小女子乙組 (高,中,低年級)
- 21、國小女子丙組 (高,中,低年級)
- 22、幼童組

(四) 對打個人錦標賽

- 1、青壯年男子/女子組(35 歲以上, 40 歲以下,不分量級)
- 2、壯年男子/女子組(40 歲以上, 50 歲以下,不分量級)
- 3、長青男子/女子組(50 歲以上,不分量級)
- 4、大專社會男子甲組 (分 5 級) 體重如附表。
- 5、大專社會男子乙組 (分 3 級) 體重如附表。
- 6、大專社會女子甲組 (分 5 級) 體重如附表。
- 7、大專社會女子乙組 (分 3 級) 體重如附表。
- 8、高中男子甲組 (分 5 級) 體重如附表。
- 9、高中男子乙組 (分 5 級) 體重如附表。
- 10、高中女子甲組 (分 5 級) 體重如附表。
- 11、高中女子乙組 (分 3 級) 體重如附表。
- 12、國中男子甲組 (分 5 級) 體重如附表。

- 13、國中男子乙組 (分 3 級) 體重如附表。
- 14、國中女子甲組 (分 4 級) 體重如附表。
- 15、國中女子乙組 (分 3 級) 體重如附表。
- 16、國小男子甲組 (高,中,低年級) (分 6 級體重如附表)
- 17、國小男子乙組 (高,中,低年級)
- 18、國小男子丙組 (高,中,低年級)
- 19、國小女子甲組 (高,中,低年級) (分 6 級體重如附表)
- 20、國小女子乙組 (高,中,低年級)
- 21、國小女子丙組 (高,中,低年級)
- 22、幼童組

十一、比賽規則：

(一) 團體形：

- 1、親子組舉分制，其餘組別舉旗制，隔場可重複。
- 2、親子組分組方式以級數低者認定，例如：一人 3 級以上，另一人 7 級，此為參加 7 級以上組別，以此類推。

(二) 團體對打：採三戰二勝制

(三) 個人形：

- 1、幼童組採舉分制，其餘組別採舉旗制。
- 2、國小甲/乙組比賽：
冠亞軍前打基本形(由裁判抽籤)-平安初段至鐵騎初段【剛柔流：太極上段一、太極中段二、太極掛擋、太極迴旋擋、擊碎一及擊碎二】，冠亞軍自選自由形
- 3、國小丙組比賽：平安形，隔場可重複 (白帶每場可重複)。
- 4、大專社會,高中,國中組為自選形,不可重複
- 5、4 人(含)以下直接打自由形，不用抽籤
- 6、冠亞軍可單獨打以外,其餘皆 2 人一起打。

(四) 個人對打：

- 1、大專社會組、高中組採 WKF 自由對打賽規則。
- 2、國中組採 WKF 自由對打賽規則，甲組時間為 1 分半鐘，乙組 1 分鐘，領先 6 分獲勝。
- 3、國小甲組(高中低年級)採 WKF 自由對打賽規則，時間為 1 分鐘，領先 4 分獲勝。
- 4、國小乙組為自由一招對打 (上段、中段、前踢、側踢、迴旋踢、後踢、勾踢；自由反擊)。
- 5、國小丙組/幼童組為基本三招對打 (上段、中段、前踢；逆擊反擊)。

※ 自由一招規則：

- 1.紅方上段攻擊後，換藍方上段攻擊，以此類推中段、前踢、側踢、迴旋踢、後踢、勾踢

- 2.攻擊者完成攻擊動作後，原地保持戰鬥姿勢，等待對手完成反擊動作。
- 3.攻擊者或反擊者不可觸擊對手或防守者退出場外（兩者累計），屬違反規則：第一次警告、第二次失格（嚴重者立即失格判決）。
- 4.攻擊者均以後腳前進發動攻擊。
- 5.以上動作均可做出各種步伐的變化。
- 6.不可做假動作，防守方防守完需做反擊動作，如做假動作或未做反擊動作屬違反規則第一次警告、第二次失格。

基本三招規則：

- 1.攻擊者一律以右腳後退開始，以右邊開始前進攻擊。
- 2.攻擊者完成前進三次攻擊動作後，原地保持戰鬥姿勢，等待對手完成反擊動作。
- 3.攻擊方不可連續攻擊。
- 4.攻擊方式: 上段、中段、前踢
- 5.攻擊者或反擊者不可觸擊對手。如違反者屬犯規：第一次警告、第二次失格（嚴重者立即失格判決）。

十二、比賽辦法: 團體賽或個人賽不足二隊或二人時，取消該項比賽或視狀況予以併組,但男女不可併組

十三、報名日期：即日起至112年11月15日(星期三)止，逾期不予受理。

十四、報名程序：1.採網路方式報名，報名網址: <https://mkez.tw/ntp>

2.報名費於比賽當天由道館統一繳交（請自備零鈔），每人次陸佰元。

十五、抽籤會議：112年11月20日(星期一)電腦系統抽籤。

十六、領隊教練裁判聯席會議：112年12月3日(星期日)上午八時三十分於新北市忠孝國中活動中心舉行。

十七、獎勵：採取第三名並列。

- 1、團體組: 頒發獎盃、獎牌及獎狀
- 2、個人組: 頒發獎牌及獎狀
- 3、親子組: 頒發獎盃及獎狀(沒有獎牌)

十八、爭議事項：技術上的異議一律不接受，選手資格申訴問題，由領隊以書面向大會裁判長提出，由大會裁判長裁定。大會裁判長仍不能判定者，由大會審判委員會處理，但以審判委員會之判決為終決，不得再提出異議，若有違紀情事，報請新北市體育總會空手道委員會處。

十九、附則：

- (一) 對打每人限參加一級比賽，但可同時報名參加個人形及團體形的比賽。
- (二) 參加對打比賽選手須自備配戴護齒、拳套、脛骨護墊與腳部護具、身體護具、女性護胸或身體護具擇一、腰帶；內穿式護陰是可允許使用的，但活動式塑膠杯之下襠是不被允許的；參加型比賽選手須自備腰帶)。缺少以上配備以棄權論。
- (三) 參加比賽單位應於112年12月3日(星期日)上午八時在比賽場內向紀錄組報到並領

取秩序冊，每單位領取數量以報名人數為依據，例:1-10 人 1 本;11-20 人 2 本，以此類推，領完後簽名。

- (四) 個人賽選手過磅時間定於 112 年 12 月 3 日(星期日) 上午八時半，過磅標準+/- 1.0Kg 未及參加過磅者失格論。
- (五) 經抽籤之賽程不得提出更改之異議。
- (六) 選手資格有疑問者，請在教練會議時提出修正，如未提出待比賽開始後發現將取消其比賽資格。
- (七) 本競賽規程報新北市體育會核備後實施，如有未盡事宜，得由新北市體育總會空手道委員會開會決議修正或補充之。

附表:

甲組體重分級表

組別	級別	體重	組別	級別	體重
大專 社會 男子組	1	60 公斤以下	大專 社會 女子組	1	50 公斤以下
	2	67 公斤以下		2	55 公斤以下
	3	75 公斤以下		3	61 公斤以下
	4	84 公斤以下		4	68 公斤以下
	5	84 公斤以上		5	68 公斤以上
高中 男子組	1	55 公斤以下	高中 女子組	1	48 公斤以下
	2	61 公斤以下		2	53 公斤以下
	3	68 公斤以下		3	59 公斤以下
	4	76 公斤以下		4	66 公斤以下
	5	76 公斤以上		5	66 公斤以上
國中 男子組	1	52 公斤以下	國中 女子組	1	47 公斤以下
	2	57 公斤以下		2	54 公斤以下
	3	63 公斤以下		3	61 公斤以下
	4	70 公斤以下		4	61 公斤以上
	5	70 公斤以上			
國小 男子組	1	30.00 公斤以下	國小 女子組	1	30.00 公斤以下
	2	30.01 公斤至 35.00 公斤		2	30.01 公斤至 35.00 公斤
	3	35.01 公斤至 40.00 公斤		3	35.01 公斤至 40.00 公斤
	4	40.01 公斤至 45.00 公斤		4	40.01 公斤至 45.00 公斤
	5	45.01 公斤至 50.00 公斤		5	45.01 公斤至 50.00 公斤
	6	50.01 公斤以上		6	50.01 公斤以上

乙組體重分級表

組別	級別	體重	組別	級別	體重
社會 大專 男子組	1	60 公斤以下	社會 大專 女子組	1	55 公斤以下
	2	70 公斤以下		2	65 公斤以下
	3	70 公斤以上		3	65 公斤以上
高中 男子組	1	50 公斤以下	高中 女子組	1	50 公斤以下
	2	65 公斤以下		2	60 公斤以下
	3	65 公斤以上		3	60 公斤以上
國中 男子組	1	45 公斤以下	國中 女子組	1	40 公斤以下
	2	55 公斤以下		2	50 公斤以下
	3	55 公斤以上		3	50 公斤以上

A場地

日期:112年12月3日						
報到/過磅時間:8:30~9:00						
教練及裁判會議:8:30~8:40						
項次	項目	比賽時間	參賽人數	場次	備註	
開幕典禮 09:00~09:10						
A1	國小女子組	團體型	9:10-9:20	3隊	2	
A2	國小男子組	團體型	9:20-9:35	5隊	4	
A3	國中女子組	團體型	9:35-9:40	2隊	1	
A4	青壯年男子組	個人型	9:40-10:00	8	7	
A5	長青男子組	個人型	10:00-10:05	3	2	
A6	大專社會男子甲組	個人型	10:05-10:10	3	2	
A7	國小男子低年級丙組	個人型	10:10-10:20	6	5	
A8	國小男子中年級丙組	個人型	10:20-10:35	8	7	
A9	國小男子高年級丙組	個人型	10:35-10:45	4	3	
A10	國小男子中年級乙組	個人型	10:45-10:50	2	1	
A11	國小男子高年級乙組	個人型	10:50-11:00	4	3	
A12	國小男子低年級甲組	個人型	11:00-11:05	2	1	
A13	國小男子高年級甲組	個人型	11:05-11:35	15	14	
A14	國中男子乙組	個人型	11:35-11:45	4	3	
A15	國中男子甲組	個人型	11:45-12:00	11	10	
A16	高中女子乙組	個人型	12:00-12:05	2	1	
A17	高中女子甲組	個人型	12:05-12:15	3	2	
中午休息						
A18	國小男子低年級丙組	基本三招對打	13:00-13:10	3	2	
A19	國小男子中年級丙組	基本三招對打	13:10-13:20	6	5	
A20	國小男子高年級丙組	基本三招對打	13:20-13:30	4	3	
A21	國小男子中年級乙組	自由一招對打	13:30-13:35	2	1	
A22	國小男子低年級甲組第1量級	個人對打	13:35-13:40	2	1	
A23	國小男子中年級甲組第5,6量級	個人對打	13:40-13:45	2	1	
A24	國小男子中年級甲組第3,4量級	個人對打	13:45-13:50	3	2	
A25	國小男子中年級甲組第2量級	個人對打	13:50-13:55	3	2	
A26	國小男子中年級甲組第1量級	個人對打	13:55-14:00	2	1	
A27	國小男子高年級甲組第1量級	個人對打	14:00-14:05	2	1	
A28	國小男子高年級甲組第2量級	個人對打	14:05-14:15	6	5	
A29	國中女子乙組第3量級	個人對打	14:15-14:35	7	6	
A30	國中女子乙組第1,2量級	個人對打	14:35-14:50	5	4	
A31	國中女子甲組第3,4量級	個人對打	14:50-15:10	4	3	
A32	國中女子甲組第2量級	個人對打	15:10-15:25	6	5	
A33	高中女子乙組第2,3量級	個人對打	15:25-15:30	2	1	
A34	高中女子甲組第3量級	個人對打	15:30-15:35	3	2	
A35	高中女子甲組第1,2量級	個人對打	15:35-15:40	2	1	
A36	大專社會男子乙組第1,2量級	個人對打	15:40-15:45	2	1	
A37	高中男子甲組第2,3量級	個人對打	15:45-15:55	3	2	
A38	國中男子組	團體對打	15:55-16:20	3隊	9	
比賽結束						
本表時間僅供參考,實際賽事進行仍依現場為主						

B場地

日期:112年12月3日						
報到/過磅時間:8:30~9:00						
教練及裁判會議:8:30~8:40						
項次	項目		比賽時間	參賽人數	場次	備註
開幕典禮 09:00~09:10						
B1	親子組A組(分數制)	團體型	9:10-9:20	3隊	2	
B2	親子組B組(分數制)	團體型	9:20-9:30	4隊	3	
B3	親子組CD組(分數制)	團體型	9:30-9:40	4隊	3	
B4	大專社會女子組	個人型	9:40-9:50	4	3	
B5	長青女子組	個人型	9:50-9:55	2	1	
B6	大專社會男子乙組	個人型	9:55-10:00	2	1	
B7	國小女子低年級丙組	個人型	10:00-10:05	2	1	
B8	國小女子中年級丙組	個人型	10:05-10:20	8	7	
B9	國小女子高年級丙組	個人型	10:20-10:25	3	2	
B10	國小女子中低年級乙組	個人型	10:25-10:30	3	2	
B11	國小女子高年級乙組	個人型	10:30-10:35	3	2	
B12	國小女子中低年級甲組	個人型	10:35-10:45	4	3	
B13	國小女子高年級甲組	個人型	10:45-11:00	7	6	
B14	國小男子中年級甲組	個人型	11:00-11:15	7	6	
B15	國中女子乙組	個人型	11:15-11:30	7	6	
B16	國中女子甲組	個人型	11:30-12:05	16	15	
B17	高中男子甲組	個人型	12:05-12:15	4	3	
中午休息						
B18	國小女子中年級丙組	基本三招對打	13:00-13:10	4	3	
B19	國小女子高年級丙組	基本三招對打	13:10-13:15	2	1	
B20	國小女子組	自由一招對打	13:15-13:20	3	2	
B21	國小男子高年級乙組	自由一招對打	13:20-13:25	2	1	
B22	國小女子中低年級甲組第1,2量級	個人對打	13:25-13:35	4	3	
B23	國小女子高年級甲組第4,5量級	個人對打	13:35-13:45	4	3	
B24	國小女子高年級甲組第2量級	個人對打	13:45-13:55	3	2	
B25	國小男子高年級甲組第6量級	個人對打	13:55-14:00	3	2	
B26	國小男子高年級甲組第4,5量級	個人對打	14:00-14:05	2	1	
B27	國小男子高年級甲組第3量級	個人對打	14:05-14:10	2	1	
B28	國中男子乙組第2,3量級	個人對打	14:10-14:15	3	2	
B29	國中男子乙組第1量級	個人對打	14:15-14:20	3	2	
B30	國中男子甲組第3,5量級	個人對打	14:20-14:30	3	2	
B31	國中男子甲組第2量級	個人對打	14:30-14:50	6	5	
B32	國中男子甲組第1量級	個人對打	14:50-15:15	8	7	
B33	國中女子甲組第1量級	個人對打	15:15-15:30	7	6	
B34	高中男子乙組第2,3量級	個人對打	15:30-15:35	2	1	
B35	高中男子甲組第4量級	個人對打	15:35-15:40	2	1	
B36	大專社會男子甲組第4,5量級	個人對打	15:40-15:45	2	1	
B37	大專社會男子甲組第2,3量級	個人對打	15:45-15:50	2	1	
B38	國中女子組	團體對打	15:50-16:20	4隊	12	
比賽結束						
本表時間僅供參考,實際賽事進行仍依現場為主						

112 年菁英盃隊職員名冊

【國小組】

- 新北市北新國小
領隊：施裕明 管理：李俊瑋 教練：徐祥銘、沈婉婷
選手：徐楷智、李承濬、李晟威、林筠庭、林辰曦、楊宸碩、楊坤皓
田常奉、簡毓嫻、簡芮恩、蕭博薰、許育禎、陳景紳、陳璽安
黃梓瑜、黃辰竣
- 新北市實踐國小
領隊：梁榮富 教練：莊志仁
選手：賴羿暘、賴羿霏
- 新北市重慶國小
領隊：張宗義 管理：吳盈毅 教練：莊志仁
選手：吳曜宇、蘇晴葳、鄭瑋苓、鄭瑋芯、龔恩頤
- 新北市後埔國小
領隊：謝治平 教練：莊志仁
選手：林章逸
- 新北市中正國小
領隊：徐韶佑 管理：楊雅雲 教練：徐祥銘、沈婉婷
選手：何宇晴
- 新北市永和國小
教練：王華毅
選手：廖奕涵
- 新北市網溪國小
領隊：陳明德 教練：劉志宏
選手：朱芸
- 新北市雙城國小
領隊：陳明德 教練：利玟潔
選手：林大珪、王子揚、陳禹崧、黃雨妍
- 新北市板橋國小
領隊：華志仁 管理：陳勇安 教練：莊志仁
選手：黃威翔、黃威誌
- 臺北市雨農國小
領隊：陳玟錡 管理：許崴 教練：邵志康
選手：楊立

- 台北市國語實小
選手：趙子睿
- 台北市實踐國小
教練：王華毅
選手：謝湘苡、謝琬晞
- 台北市光仁小學
領隊：梁坤明 管理：楊霆永 教練：莊志仁
選手：羅宇熙
- 臺北市泰北國際雙語學校
領隊：吳麗卿 管理：楊牧寰 教練：邵志康
選手：邵宇辰

【國中組】

- 新北市五峰國中
領隊：呂治中 管理：呂亦航 教練：徐祥銘、沈婉婷
選手：何雨軒、劉芷晴、呂承哲、張丁軒、張靖研、施凱晴、李威霆
林均恩、簡倚希、許育菱、鄭瑪齊、陳品峻、陳舒涵、陳薇心
陳薇文、黃子琳
- 新北市忠孝國中
領隊：陳秀標 副領隊：顏丞鋒 管理：吳啟道 教練：謝佳翰
選手：吳丞甯、李旻澤、李昊軒、沈潔苓、符方恩、蔡寶婷、蕭芸淇
詹景涵、鍾勝紘、陳威佑、陳心翎、陳晉煌、陳薇帆
- 新北市永和國中
領隊：陳明德 教練：劉志宏
選手：曾雯靖
- 新北市中和國中
領隊：陳春男 教練：莊志仁
選手：萬子恆
- 新北市明德國中
領隊：陳棟遠 教練：莊志仁
選手：韓宜恩
- 新北市海山高中國中部
選手：林裕庭
- 新北市自強國中
領隊：鄭建立 管理：朱啟亨 教練：莊志仁
選手：劉家好、方晨佑、李家溱、陳柏瑋、陳竑錡、陳紀全

●臺北市天母國中
領隊：陳麗英 管理：李鍾義 教練：邵志康
選手：楊恩、邵宇恩

●臺北市雨聲國小
領隊：楊淑惠 管理：陳嘉惠 教練：邵志康
選手：李欣

●臺北市中崙高中國中部
教練：鄺婉玉
選手：張禮恩、梁婉筑

【高中組】

●新北市新店高中
領隊：陳瑛姍 管理：李秉憲 教練：徐祥銘、沈婉婷
選手：張育甄、陳昱嘉

●新北市石碇高中
領隊：許欣霖 管理：林愷琦 教練：徐祥銘、沈婉婷
選手：陳舒妍

●新北市私立莊敬工家
領隊：林淑貴 管理：劉家秀 教練：徐祥銘、陳囿任
選手：張育誠

●新北市康橋中學
教練：歐陽霆
選手：曾文樂、柯雅之、楊筑軻、蔡宇評、蔡馨雅、許治禾、陳俞臻

●臺北市木柵高工
領隊：陳美保 教練：莊志仁
選手：朱則宇

●臺北市中崙高中
教練：鄺婉玉
選手：詹博媛

●臺北市私立東山高中
領隊：陳麗美 管理：林睿利 教練：邵志康
選手：黃竝裕

●臺北市大直高中
領隊：林湧順 管理：陳為邦 教練：邵志康
選手：顏品萱

- 臺北市復興高中

領隊：蔡明勳 管理：黃瑀彤 教練：邵志康

選手：廖俞婷、王詠頡

【大專組】

- 新北市輔仁大學

選手：張書瑜、彭明傑、簡逸勳

- 國立臺北大學

選手：張經偉、王耀祖

【社會組】

- 多集空手道館

教練：王華毅

選手：朱慧森、朱晏頡、朱璦希、朱英帆、池田愛梨、磯貝友子、磯貝直之

- 安康道館

選手：馮澤遠

- 康橋國際學校

教練：王華毅

選手：黃廷曜

- 康軒空手道館

選手：戴均羽

- 建安道場

教練：楊德華、潘奕勳、謝雯萍、楊季澤、楊紀謙

選手：孔銘晟、李文辰、杜登筠、林建宇、林映恩、林盈伸、王品叡

謝立綸、陳恆恩、陳昱宇、陳靖叡、魏吉聰、魏微珈、魏苡芹

- 忠孝道館

管理：謝佳翰 教練：楊奕澄、黃昶銘

選手：吳宇辰、林君濤、林彥甫、林彥辰、林稚翔

- 新北市永和道館

領隊：陳明德 教練：劉志宏

選手：呂金峰

- 新店空手道館

選手：何楚中、劉宸語、周鉅峰、張立炘、戴偉伯、李紱丞、李昱嫻

林思祈、林承叡、楊少廷、江品逸、王紹丞、趙品寧、邱少廷

鄭宇峰、魯開岱、黃亭軒、黃暄晴、黃靖睿

●新泰林武道館

領隊：彭明發 副領隊：林英妙 管理：林育德 教練：董童麟

選手：吳媿恩、吳芮羽、吳達奇、巴安格、廖偵立、彭明發、李宗勳
李岳峰、李珍姝、李翔賀、林亦晨、林侯汎、林育德、林英妙
林莉恩、林麗娜、王禹勛、王鉞涪、董童麟、許優翔、許志榮
許慶翔、許駿太、謝湘琦、謝羽晴、郭毅輔、郭毅輔、郭茵綺
黃于真、黃彥翔、黃彥翔

●水月空手道館

選手：劉卉、周慈恩、孔令誠、孔令驊、廖耕義、李思緯、李長恩
溫致行、翁浩倫、許願慈、黃恩甯

●盛嘉道館

選手：方致凱、謝采諾

112 年新北市菁英盃空手道錦標賽對戰表

A 場地

A1. 形團體-國小女子組

錄取3名

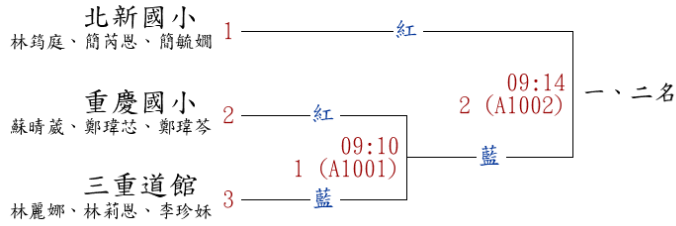

A2. 形團體-國小男子組

錄取4名

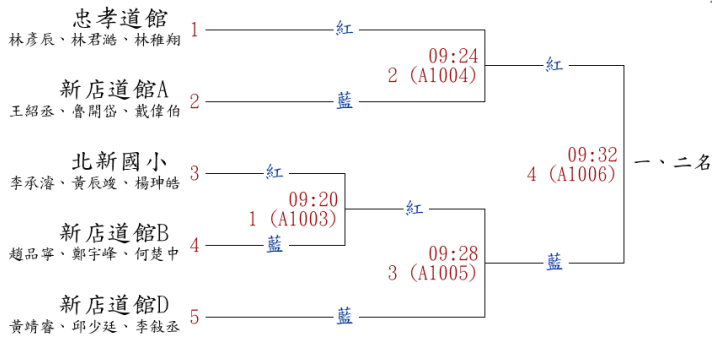

A3. 形團體-國中女子組

錄取2名

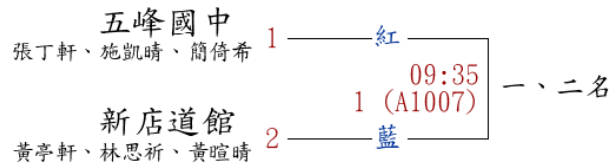

A4. 形個人-青壯年男子組

錄取4名

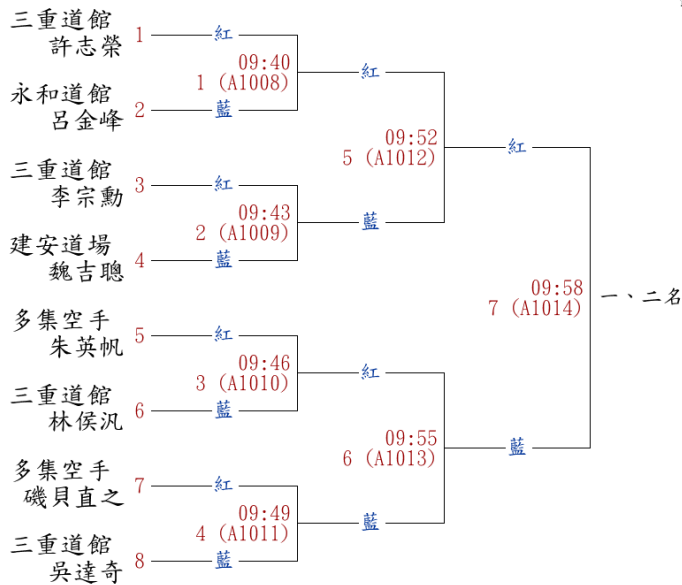

A5. 形個人-長青男子組

錄取3名

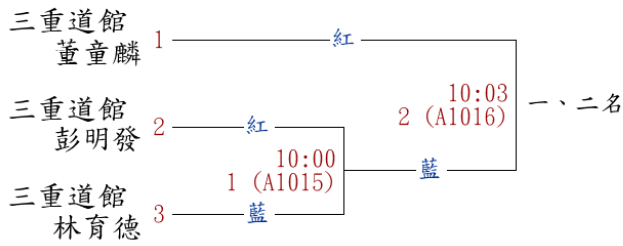

A6. 形個人-大專社會男子甲組

錄取3名

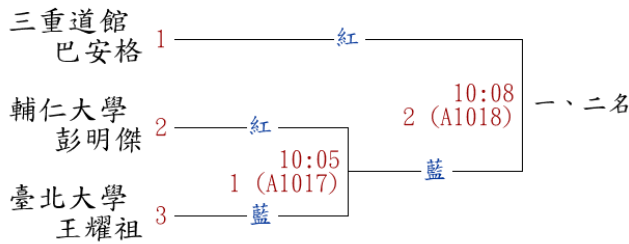

A7. 形個人-國小男子低年級丙組

錄取4名

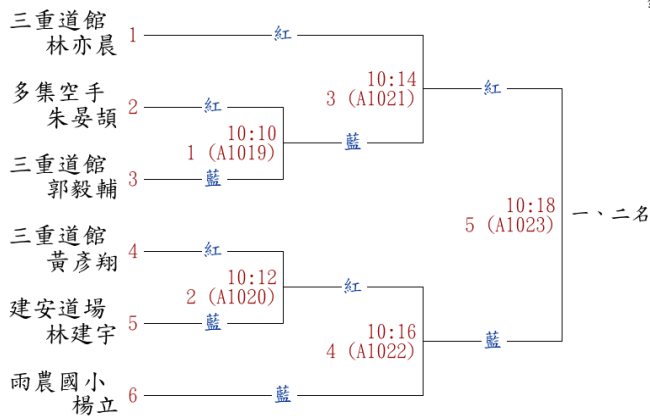

A8. 形個人-國小男子中年級丙組

錄取4名

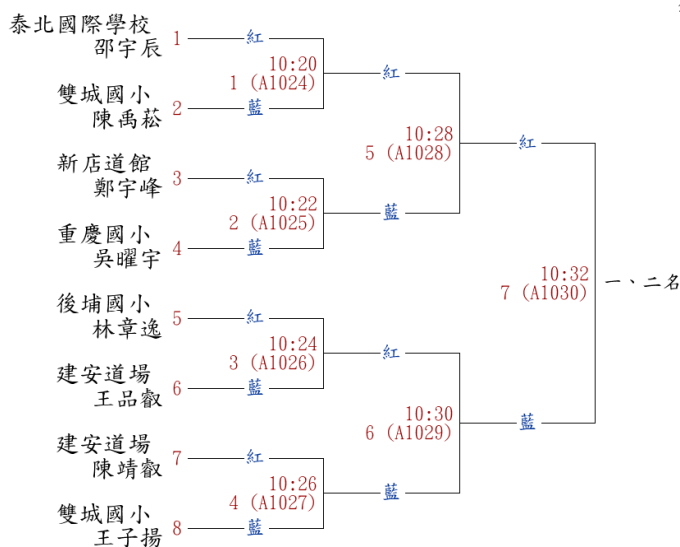

A9. 形個人-國小男子高年級丙組

錄取4名

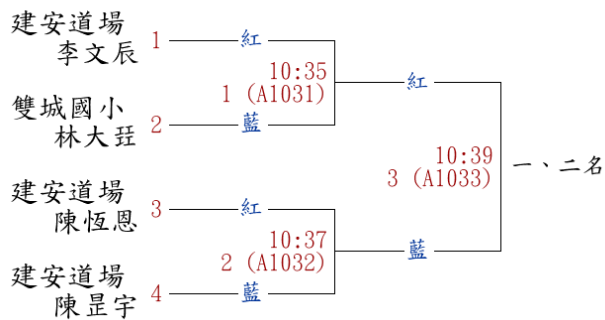

A10. 形個人-國小男子中年級乙組

錄取2名

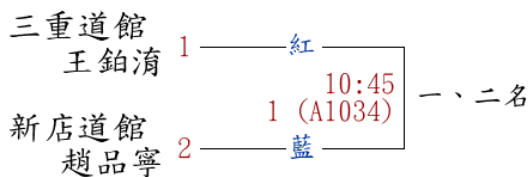

A11. 形個人-國小男子高年級乙組

錄取4名

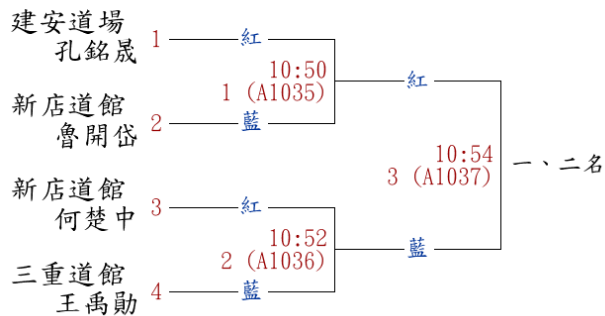

A12. 形個人-國小男子低年級甲組

錄取2名

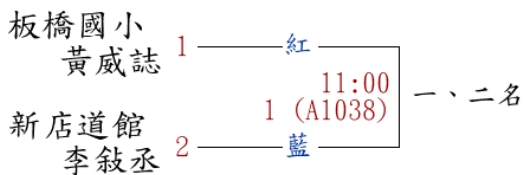

A13. 形個人-國小男子高年級甲組

錄取4名

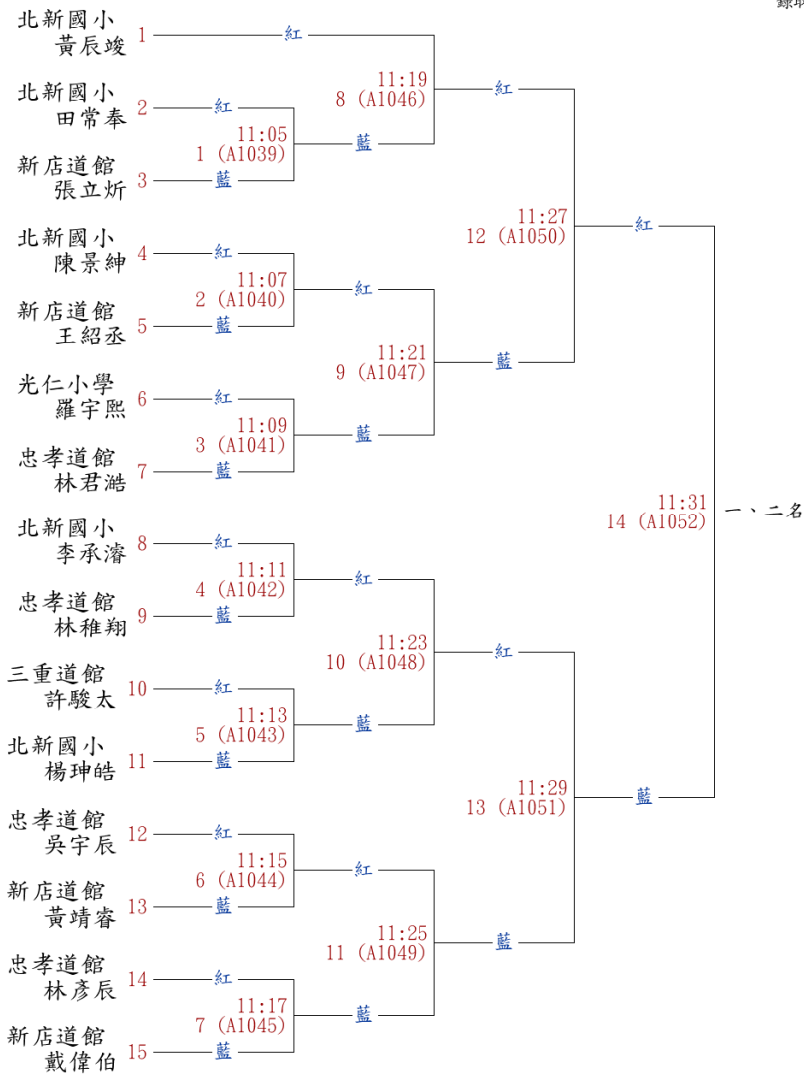

A14. 形個人-國中男子乙組

錄取4名

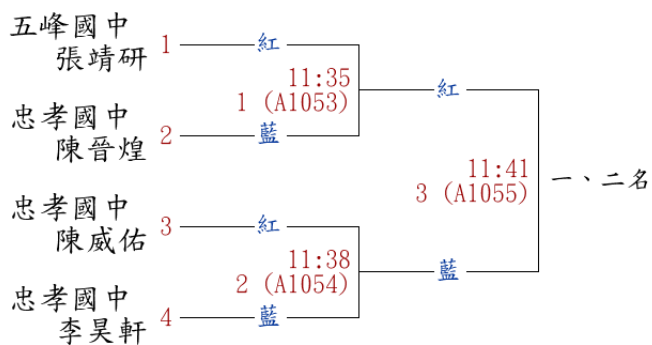

A15. 形個人-國中男子甲組

錄取4名

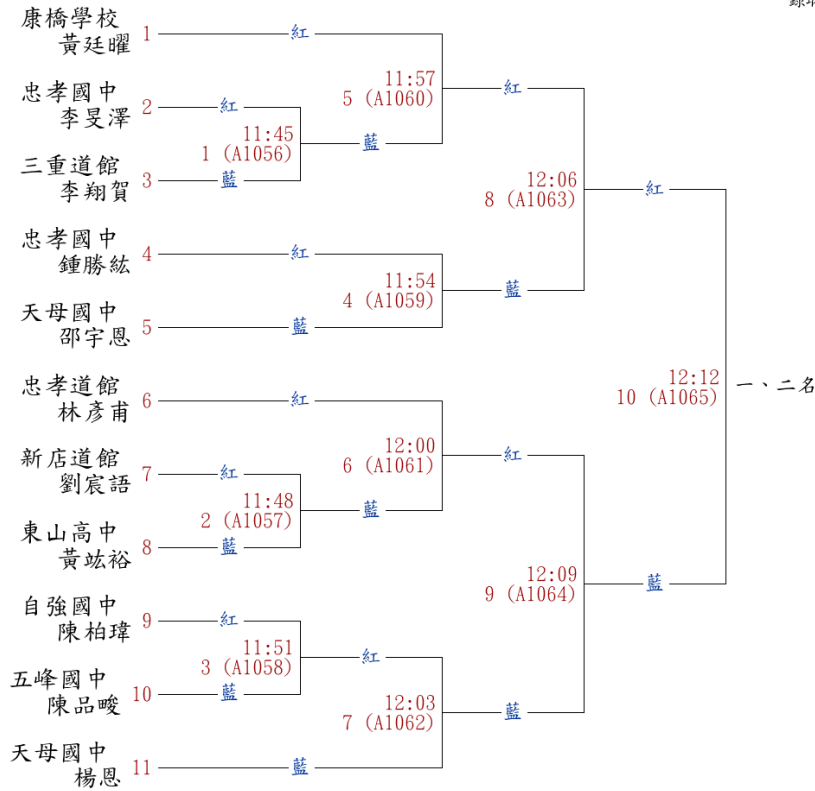

A16. 形個人-高中女子乙組

錄取2名

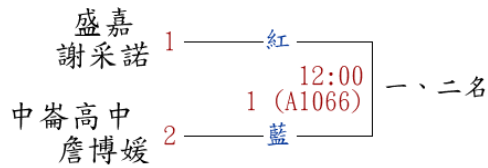

A17. 形個人-高中女子甲組

錄取3名

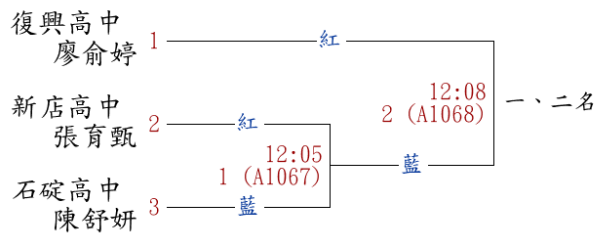

A18. 對打個人-國小男子低年級丙組

錄取3名

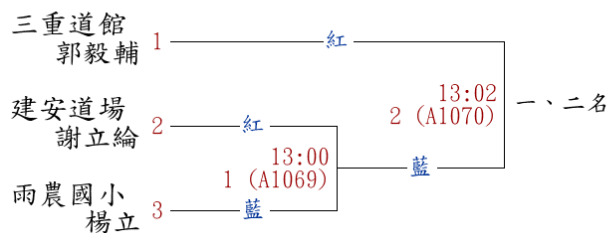

A19. 對打個人-國小男子中年級丙組

錄取4名

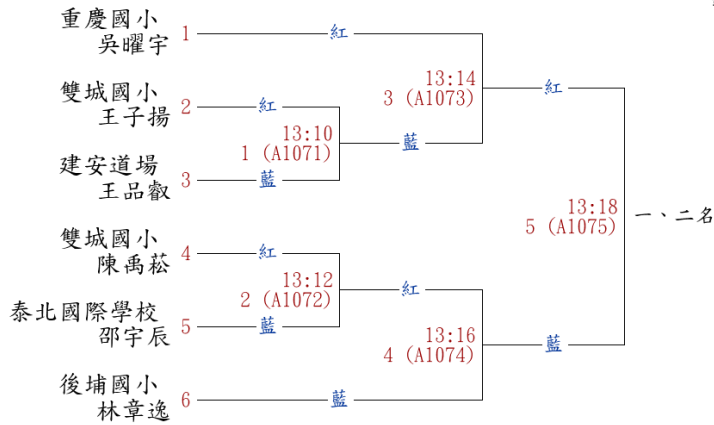

A20. 對打個人-國小男子高年級丙組

錄取4名

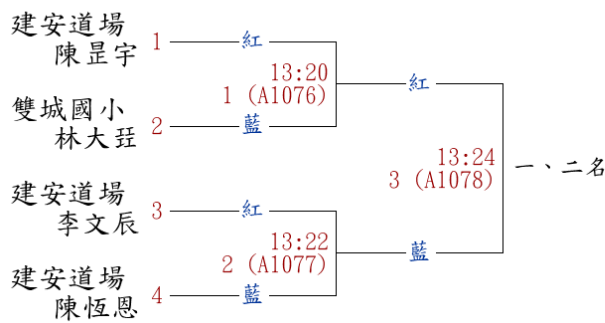

A21. 對打個人-國小男子中年級乙組

錄取2名

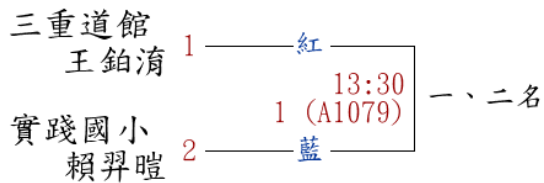

A22. 對打個人-國小男子低年級甲組第1量級

錄取2名

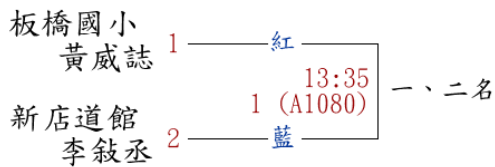

A23. 對打個人-國小男子中年級甲組第5,6量級

錄取2名

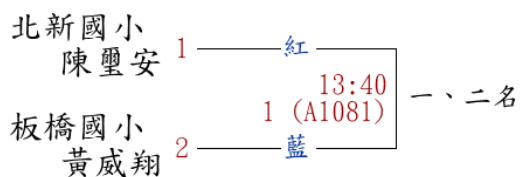

A24. 對打個人-國小男子中年級甲組第3, 4量級

錄取3名

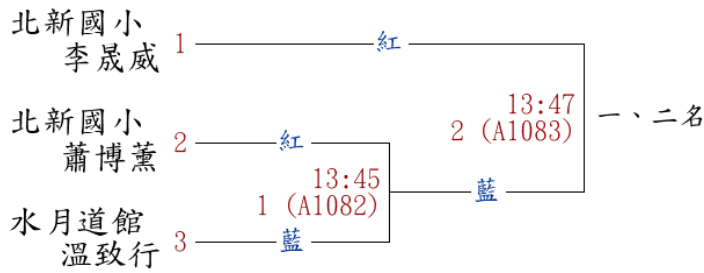

A25. 對打個人-國小男子中年級甲組第2量級

錄取3名

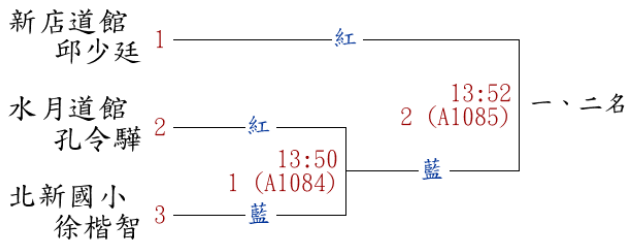

A26. 對打個人-國小男子中年級甲組第1量級

錄取2名

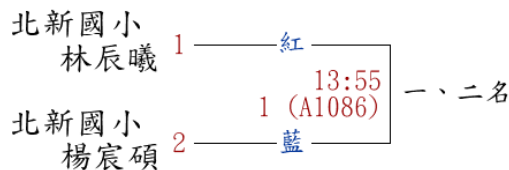

A27. 對打個人-國小男子高年級甲組第1量級

錄取2名

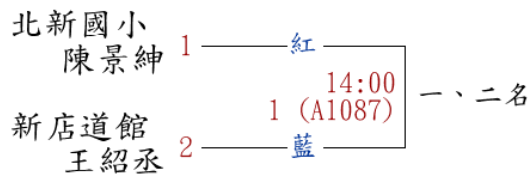

A28. 對打個人-國小男子高年級甲組第2量級

錄取4名

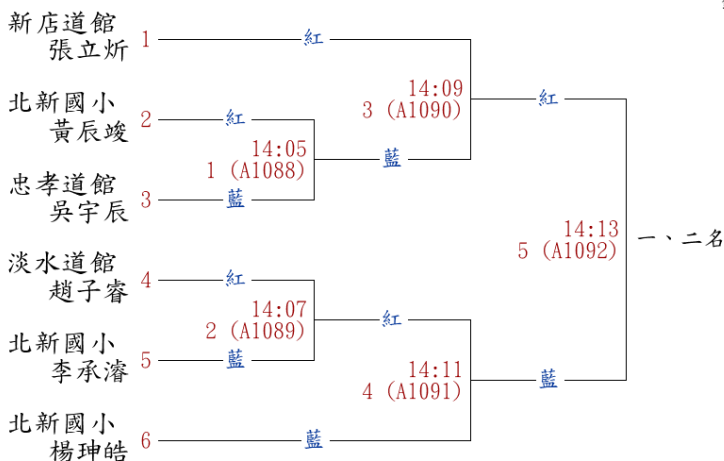

A29. 對打個人-國中女子乙組第3量級

錄取4名

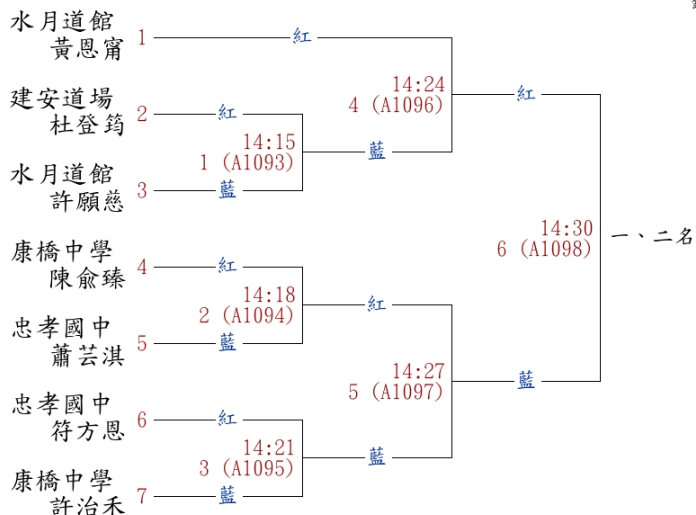

A30. 對打個人-國中女子乙組第1,2量級

錄取4名

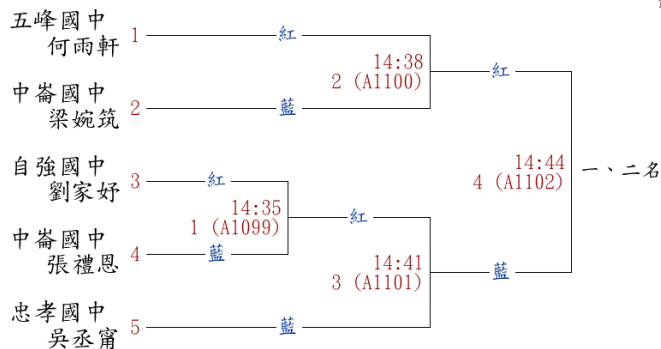

A31. 對打個人-國中女子甲組第3,4量級

錄取4名

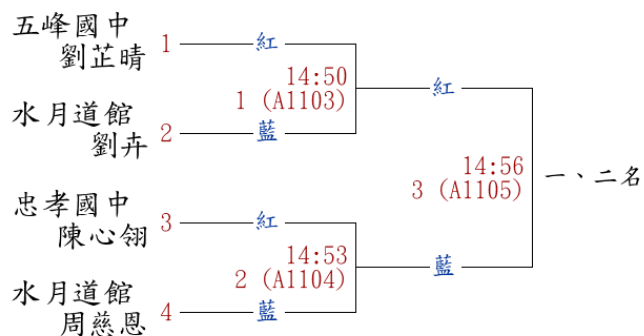

A32. 對打個人-國中女子甲組第2量級

錄取4名

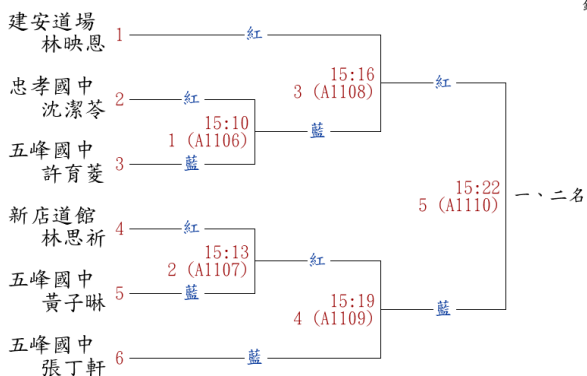

A33. 對打個人-高中女子乙組第2,3量級

錄取2名

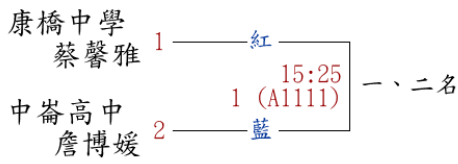

A34. 對打個人-高中女子甲組第3量級

錄取3名

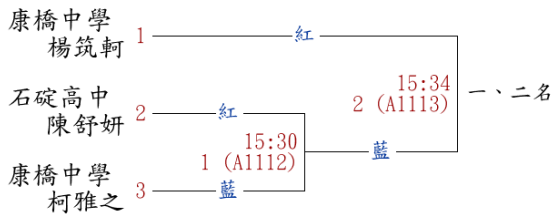

A35. 對打個人-高中女子甲組第1,2量級

錄取2名

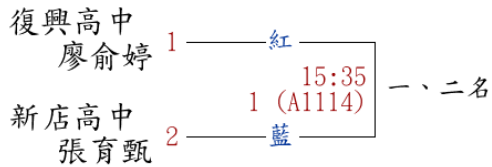

A36. 對打個人-大專社會男子乙組第1,2量級

錄取2名

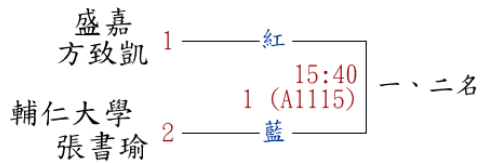

A37. 對打個人-高中男子甲組第2,3量級

錄取3名

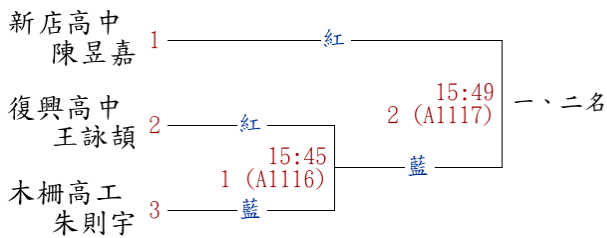

A38. 對打團體-國中男子組

錄取3名

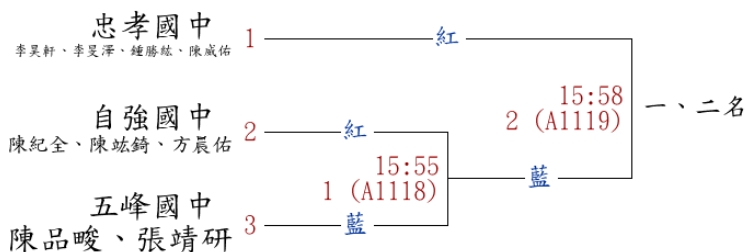

112 年新北市菁英盃空手道錦標賽對戰表

B 場地

B1. 形團體-親子組 A 組

出場序	隊名	選手
1	北新道場	許育菱、許育禎
2	三重道館	謝湘琦、謝羽晴

B2. 形團體-親子組 B 組

出場序	隊名	選手
1	三重道館 B	許志榮、許駿太、許慶翔
2	三重道館 C	吳達奇、吳媿恩
3	三重道館 A	林侯汎、林麗娜、林莉恩
4	多集空手	朱英帆、朱晏頡

B3. 形團體-親子組 CD 組

出場序	隊名	選手
1	三重道館 B	黃于真、黃彥翔
2	三重道館 A	李珍妹、李翔賀
3	多集空手	朱瓊希、池田愛梨
4	板橋國小	黃威翔、黃威誌

B4. 形個人-大專社會女子組

錄取4名

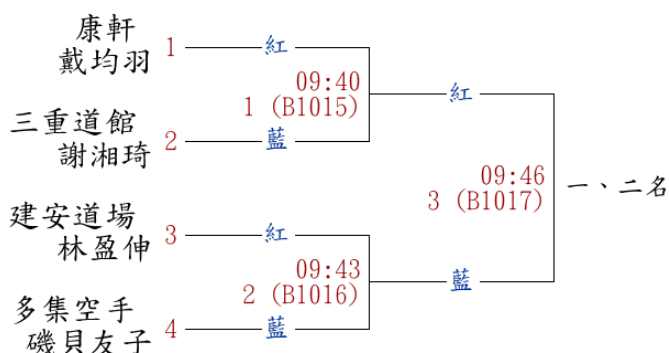

B5. 形個人-長青女子組

錄取2名

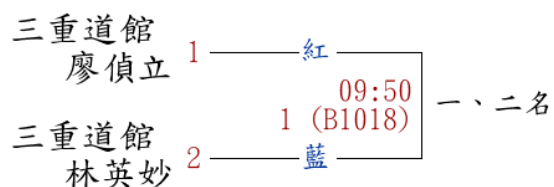

B6. 形個人-大專社會男子乙組

錄取2名

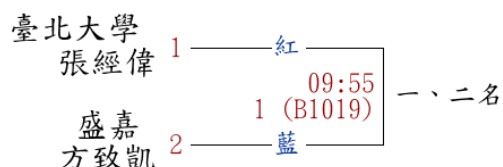

B7. 形個人-國小女子低年級丙組

錄取2名

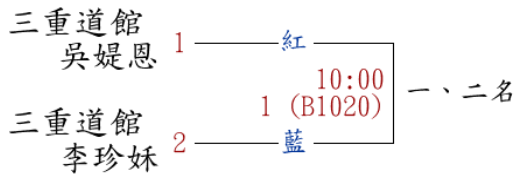

B8. 形個人-國小女子中年級丙組

錄取4名

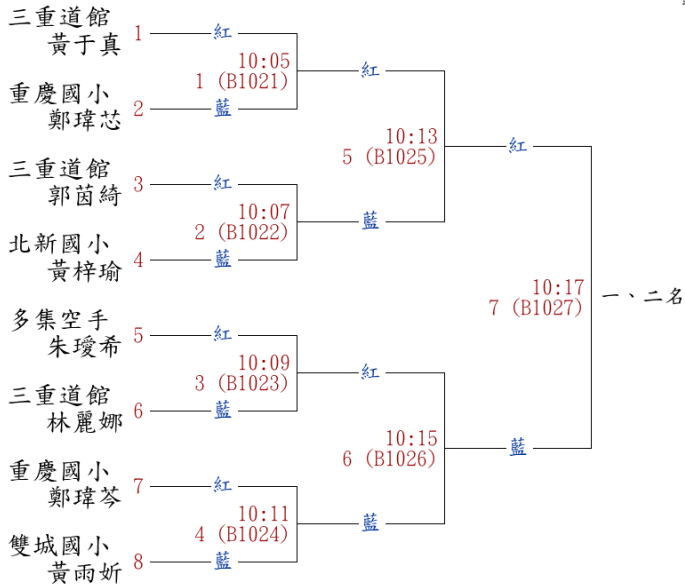

B9. 形個人-國小女子高年級丙組

錄取3名

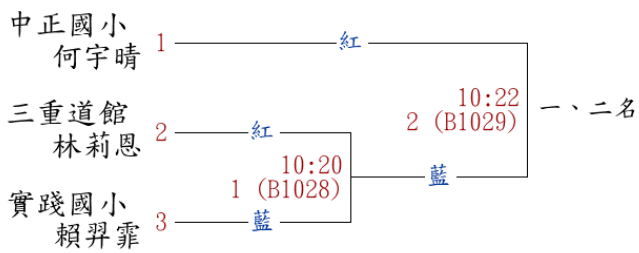

B10. 形個人-國小女子中低年級乙組

錄取3名

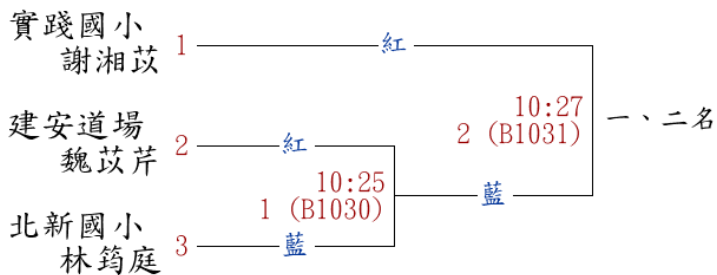

B11. 形個人-國小女子高年級乙組

錄取3名

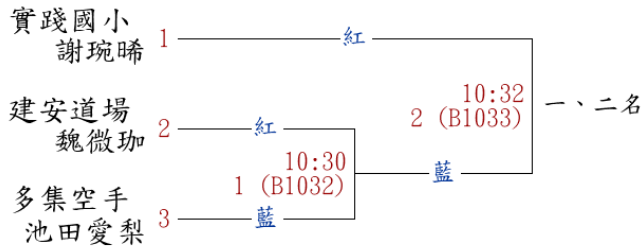

B12. 形個人-國小女子中低年級甲組

錄取4名

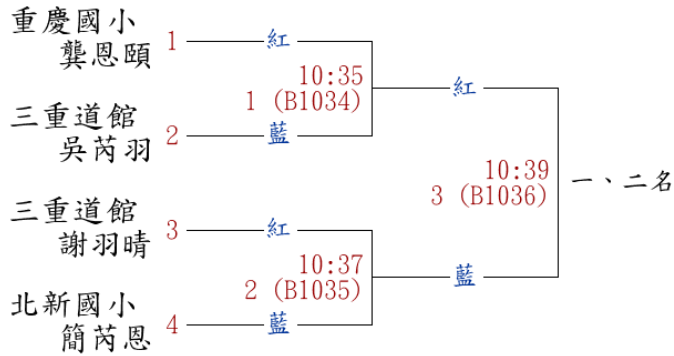

B13. 形個人-國小女子高年級甲組

錄取4名

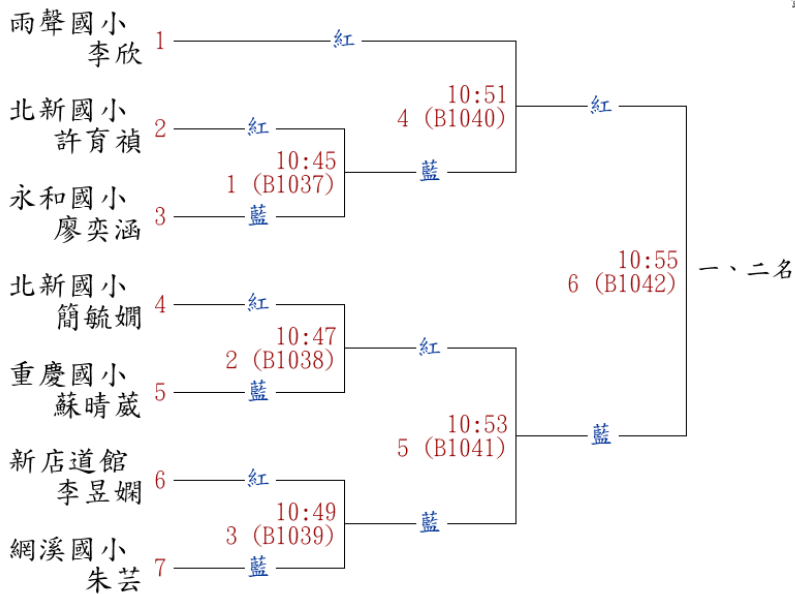

B14. 形個人-國小男子中年級甲組

錄取4名

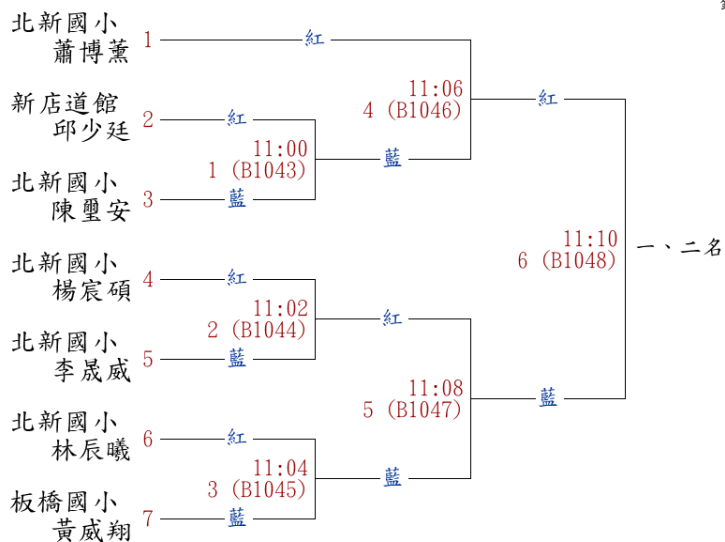

B15. 形個人-國中女子乙組

錄取4名

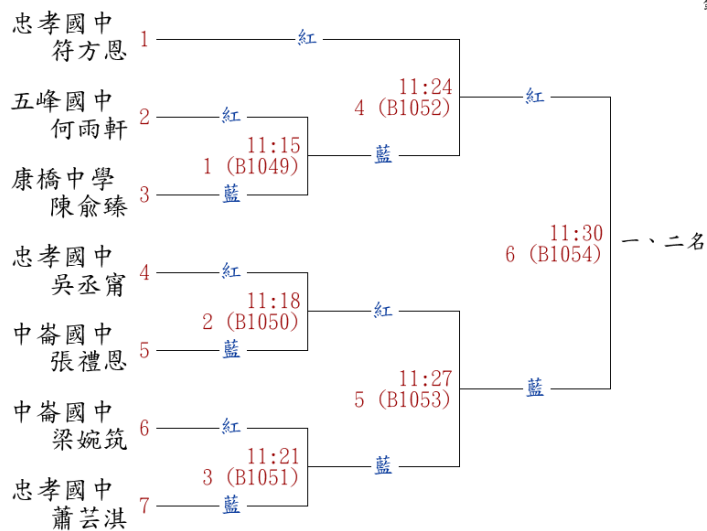

B16. 形個人-國中女子甲組

錄取4名

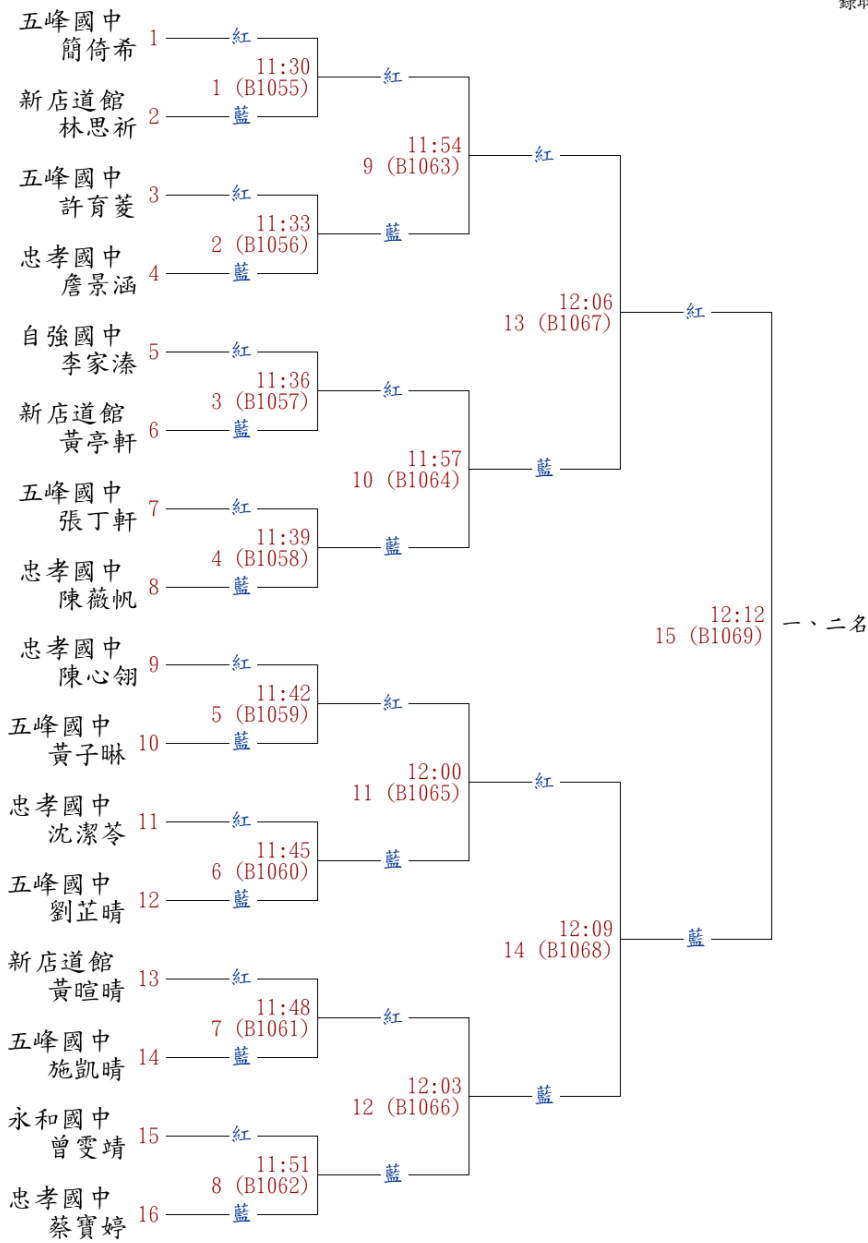

B17. 形個人-高中男子甲組

錄取4名

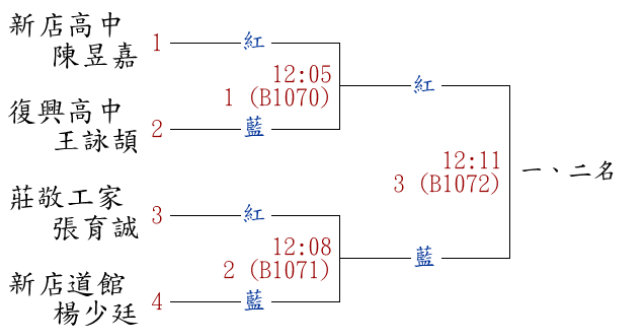

B18. 對打個人-國小女子中年級丙組

錄取4名

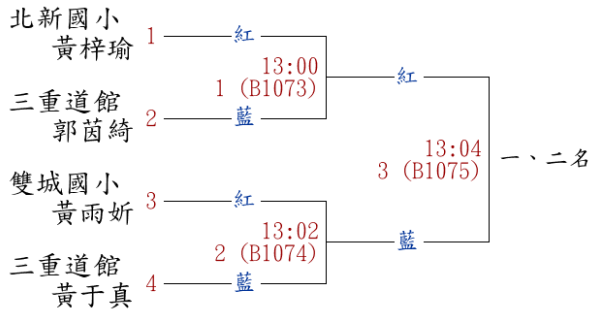

B19. 對打個人-國小女子高年級丙組

錄取2名

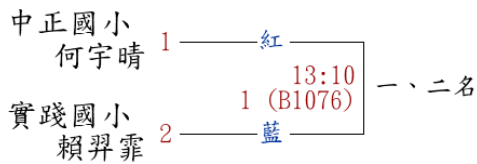

B20. 對打個人-國小女子組

錄取3名

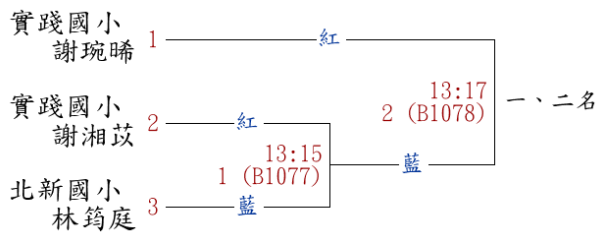

B21. 對打個人-國小男子高年級乙組

錄取2名

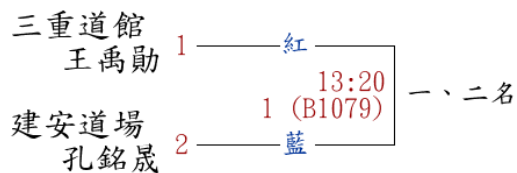

B22. 對打個人-國小女子中低年級甲組第1,2量級

錄取4名

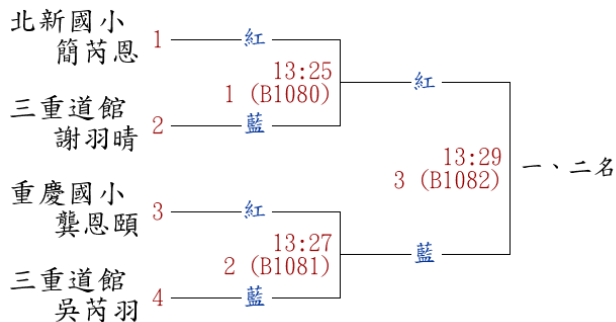

B23. 對打個人-國小女子高年級甲組第4,5量級

錄取4名

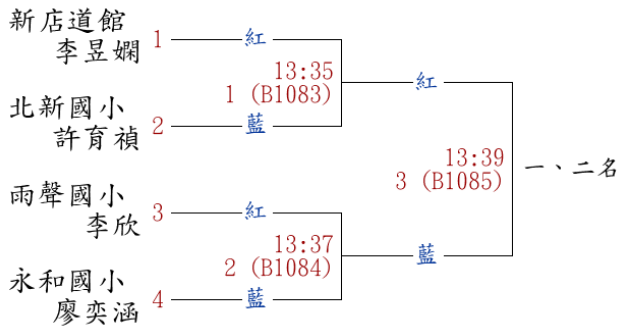

B24. 對打個人-國小女子高年級甲組第2量級

錄取3名

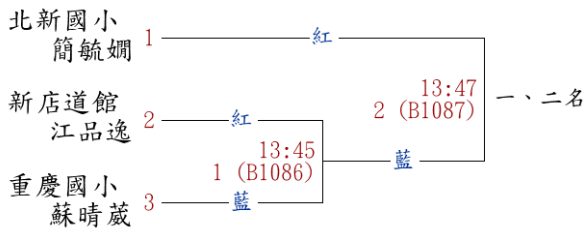

B25. 對打個人-國小男子高年級甲組第6量級

錄取3名

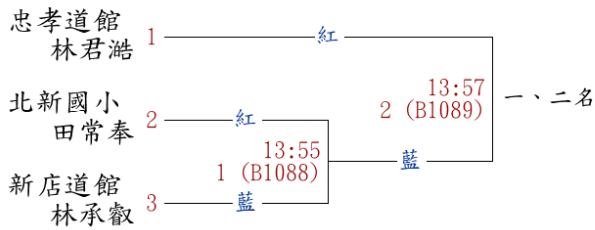

B26. 對打個人-國小男子高年級甲組第4,5量級

錄取2名

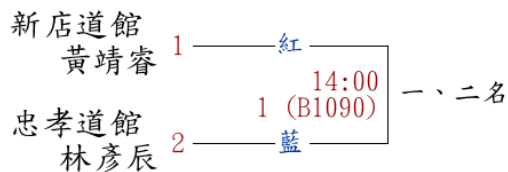

B27. 對打個人-國小男子高年級甲組第3量級

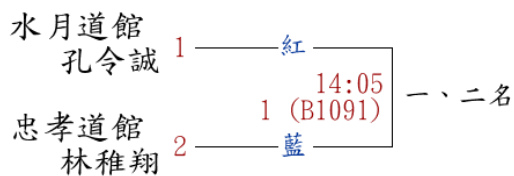

B28. 對打個人-國中男子乙組第2,3量級

錄取3名

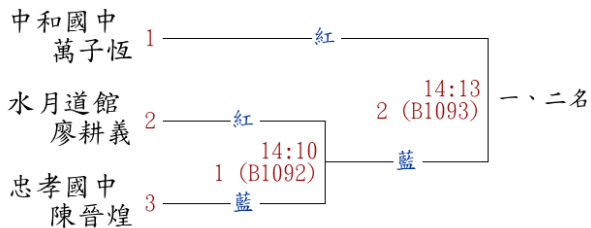

B29. 對打個人-國中男子乙組第1量級

錄取3名

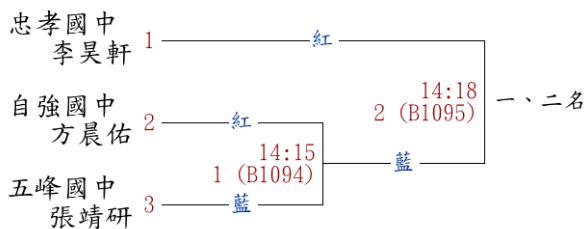

B30. 對打個人-國中男子甲組第3,5量級

錄取3名

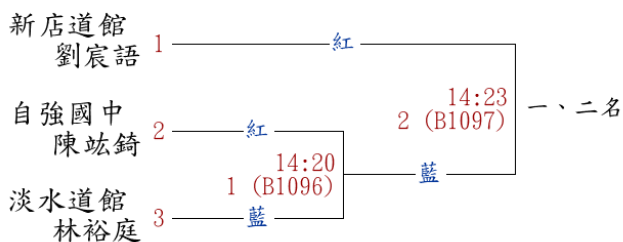

B31. 對打個人-國中男子甲組第2量級

錄取4名

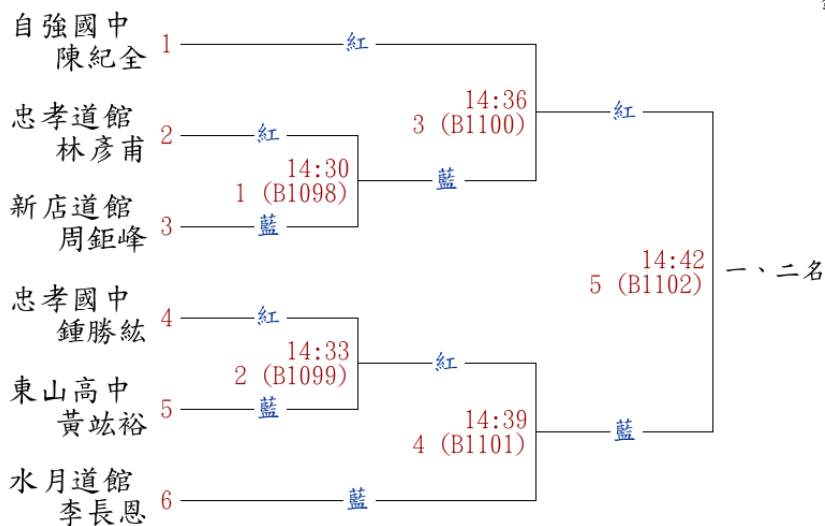

B32. 對打個人-國中男子甲組第1量級

錄取4名

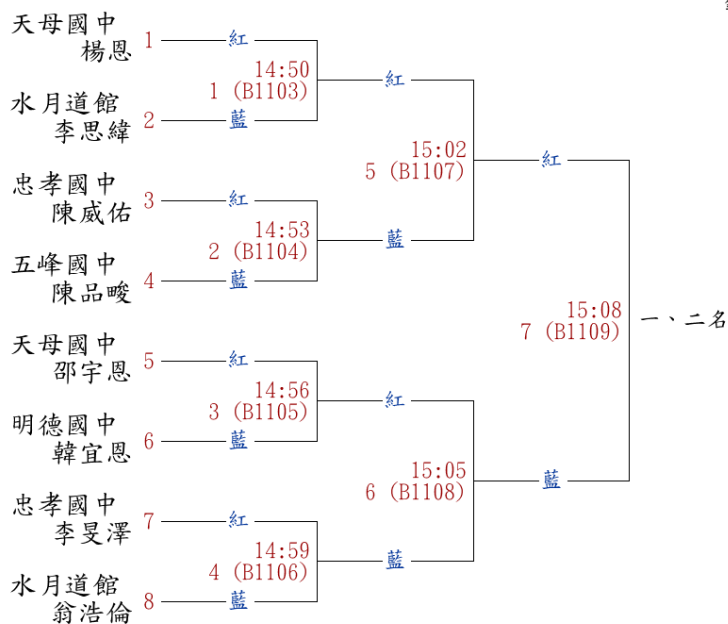

B33. 對打個人-國中女子甲組第1量級

錄取4名

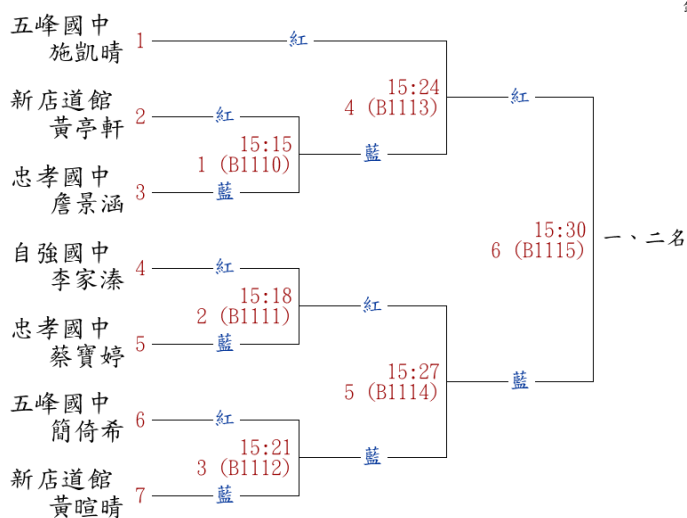

B34. 對打個人-高中男子乙組第2,3量級

錄取2名

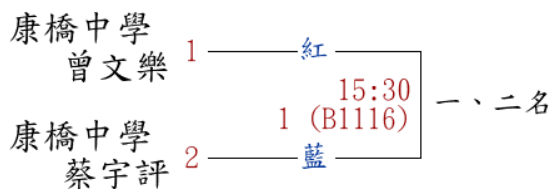

B35. 對打個人-高中男子甲組第4量級

錄取2名

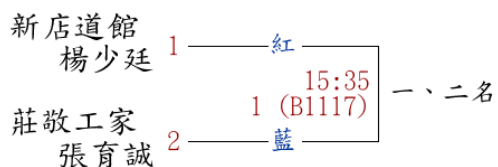

B36. 對打個人-大專社會男子甲組第4,5量級

錄取2名

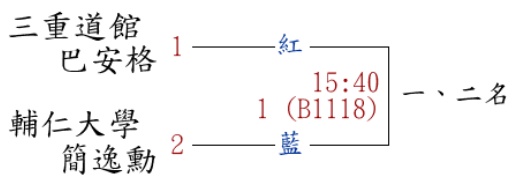

B37. 對打個人-大專社會男子甲組第2,3量級

錄取2名

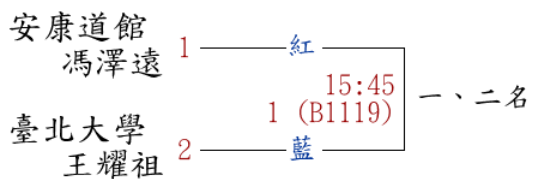

B38. 對打團體-國中女子組

錄取4名

