



新北市體育總會空手道委員會

113 年青年盃空手道錦標賽

秩 序 冊



核准文號：新北體競字第 130189204 號函核備

指導單位：新北市政府體育處、中華民國空手道協會

主辦單位：新北市體育總會

承辦單位：新北市體育總會空手道委員會

協辦單位：新北市忠孝國中

活動日期：113 年 3 月 24 日(日)

活動地點：新北市忠孝國中活動中心



113 年新北市青年盃空手道錦標賽

大會職員名單

榮譽會長: 方光吉
會長: 陳振滢
顧問: 陳秀標 許文彬 趙志才
總幹事: 莊志仁
副總幹事: 酈婉玉
大會司儀: 酈婉玉
大會醫護: 林雅晴
行政組: 莊志仁(兼)
總務組: 陳明德 簡永富
競賽組: 李達鈞
紀錄組: A 場地: 林思瀚 莊慧如 陶子甯
 B 場地: 彭明傑 周昱芊 周羿昕
檢錄組: 林居宏 蕭先倪 周宏益
頒獎組: 藍姿涵 鍾曉雯

裁判組

主任委員: 陳振滢
審判委員: 方 臺 高進興 李蕭宗 趙家仁
裁判長: 高程輝
A 場地:
副裁判長: 孫俊銘
裁判: 王華毅 石宜安 何立偉 孫亞婷 莊立謙 高進順
 許晉豪 陳孝勇 程雲生 楊文瀧 鄧俊男
B 場地:
副裁判長: 李達鈞
裁判: 石郁薇 林靖諺 袁曉群 高研涓 許明峰 陳介珺
 曾意恒 楊子弘 趙志才 蔡依玲 謝彩雲 酈婉玉

113 年新北市青年盃空手道錦標賽競賽規程 Ver.A

核准文號：新北體競字第 1130189204 號

一、宗旨：為提倡全民體育推展空手道運動，以增進全民身心健康，培養奮發向上積極進取之精神。

二、指導單位：新北市政府體育處、中華民國空手道協會

三、主辦單位：新北市體育總會

四、承辦單位：新北市體育總會空手道委員會

五、協辦單位：新北市立忠孝國中

六、比賽日期：中華民國 113 年 3 月 24 日(星期日)上午九點整。

七、比賽地點：新北市立忠孝國中活動中心〈新北市板橋區重慶路 168 號〉

八、參加單位：新北市體育總會空手道委員會所屬各道場及學校社團。

九、參加資格：

(一) 必須為新北市體育總會空手道委員會所屬各道場及學校社團之學員。

(二) 國小：取得兒童初段以上者，得報名甲組；取得三級以上者，得報名乙組。4 級以下者，得報名丙組

(三) 大專社會組/高中組/國中組取得成人,青少年或兒童初段以上者，得報名甲組；其餘報名乙組

十一、分組項目：

(一) 團體形(不分甲,乙,丙組)

1、大專社會男子組 2、大專社會女子組 3、高中男子組 4、高中女子組
5、國中男子組 6、國中女子組 7、國小男子組 8、國小女子組

(二) 對打團體錦標賽(不分甲,乙,丙組)

1、大專社會男子組 2、大專社會女子組 3、高中男子組 4、高中女子組
5、國中男子組 6、國中女子組 7、國小男子組 8、國小女子組

(三) 個人形

1、青壯年男子/女子組(35 歲以上, 40 歲以下,不分組別)

2、壯年男子/女子組(40 歲以上, 50 歲以下,不分組別)

3、長青男子/女子組(50 歲以上,不分組別)

4、大專社會男子甲組

5、大專社會男子乙組

6、大專社會女子甲組

7、大專社會女子乙組

8、高中男子甲組

9、高中男子乙組

10、高中女子甲組

11、高中女子乙組

12、國中男子甲組

- 13、國中男子乙組
- 14、國中女子甲組
- 15、國中女子乙組
- 16、國小男子甲組 (高,中,低年級)
- 17、國小男子乙組 (高,中,低年級)
- 18、國小男子丙組 (高,中,低年級)
- 19、國小女子甲組 (高,中,低年級)
- 20、國小女子乙組 (高,中,低年級)
- 21、國小女子丙組 (高,中,低年級)

(四) 個人對打

- 1、大專社會男子甲組 (分 6 級) 體重如附表。
- 2、大專社會男子乙組 (分 3 級) 體重如附表。
- 3、大專社會女子甲組 (分 5 級) 體重如附表。
- 4、大專社會女子乙組 (分 3 級) 體重如附表。
- 5、高中男子甲組 (分 5 級) 體重如附表。
- 6、高中男子乙組 (分 5 級) 體重如附表。
- 7、高中女子甲組 (分 5 級) 體重如附表。
- 8、高中女子乙組 (分 3 級) 體重如附表。
- 9、國中男子甲組 (分 5 級) 體重如附表。
- 10、國中男子乙組 (分 3 級) 體重如附表。
- 11、國中女子甲組 (分 4 級) 體重如附表。
- 12、國中女子乙組 (分 3 級) 體重如附表。
- 13、國小男子甲組 (分 6 級) 體重如附表。
- 14、國小男子乙組 自由一招(上段、中段、前踢、迴旋踢)
- 15、國小男子丙組 基本三招(上段、中段、前踢)
- 16、國小女子甲組 (分 6 級) 體重如附表。
- 17、國小女子乙組 自由一招(上段、中段、前踢、迴旋踢)
- 18、國小女子丙組 基本三招(上段、中段、前踢)

十二、比賽規則：

(一) 團體形：採舉旗制

- 1、隔場可重複。

(二) 個人形：採舉旗制

※ 大專社會、高中、國中甲組採 WKF 競賽規則。

※ 國小甲組比賽預賽、複賽：平安初段至鐵騎初段，(剛柔流-太極上段一，太極中段二，太極掛擋，太極迴旋擋，擊碎一，擊碎二) 由裁判抽籤。前四強及獎牌賽(自選自由形)，形不可重複。

※ 乙組比賽預賽、複賽：平安初段至平安伍段，（剛柔流-太極上段一，太極中段二，太極掛擋，太極迴旋擋，擊碎一）由裁判抽籤。獎牌賽（自選自由形），形不可重複。

※ 丙組比賽：各流派自選基本形，隔場可重複（白帶每場可重複）

※ 比賽人數 4 人以下不抽籤直接打自選自由形

（三）個人對打：（自由對打採 WKF 競賽規則）

1、大專社會甲組、高中甲組時間為 2 分鐘，領先 8 分獲勝。

2、國中甲組、大專社會、高中乙組；時間為 1 分半鐘，領先 6 分獲勝。

3、國中乙組、國小甲組；時間為 1 分鐘，領先 4 分獲勝。

4、國小乙組為自由一招對打。

5、國小丙組為基本三招對打。

※ 自由一招規則：

1. 手部上段攻擊（紅方上段攻擊後，換藍方上段攻擊）

2. 手部中段攻擊（紅方中段攻擊後，換藍方中段攻擊）

3. 中段前踢（紅方中段前踢後，換藍方中段前踢）

4. 上段迴旋踢（紅方迴旋踢後，換藍方迴旋踢）

5. 攻擊者完成攻擊動作後，原地保持戰鬥姿勢，等待對手完成反擊動作。

6. 攻擊者或反擊者不可觸擊對手或防守者退出場外（兩者累計），屬違反規則：第一次警告、第二次失格（嚴重者立即失格判決）。

7. 攻擊者均以後腳前進發動攻擊。

8. 以上動作均可做出各種步伐的變化。

※ 基本三招規則：

1. 攻擊者一律以右腳後退開始，以右邊開始前進攻擊。

2. 攻擊者完成攻擊動作後，原地保持戰鬥姿勢，等待對手完成反擊動作。

3. 攻擊方不可連續攻擊。

4. 攻擊方式：上段、中段、前踢

5. 攻擊者或反擊者不可觸擊對手。如違反者屬犯規：第一次警告、第二次失格（嚴重者立即失格判決）。

十三、比賽辦法：團體賽或個人賽不足二隊或二人時，取消該項比賽或視狀況予以併組。

十四、報名日期：即日起至113年2月24日(星期六)止，逾期不予受理。

十五、報名程序：採網路方式報名，報名網址：<https://mkez.tw/ntp>

報名費個人每項 500 元，團體每隊 900 元。

※報名費採現場繳交，請各單位在當天 10 點前至報到處繳費。

十六、抽籤：113 年 3 月 2 日 線上抽籤。

十七、領隊教練裁判聯席會議：113 年 3 月 24 日(星期日)上午八時三十分於忠孝國中活動中心舉行。

十八、獎勵：(第 3、5、7 名成績採並列，第 5 名後頒發獎狀)

1、團體組: 頒發獎盃、獎牌及獎狀

2、個人組: 頒發獎牌及獎狀

十九、爭議事項：技術上的異議一律不接受，選手資格申訴問題，由領隊以書面向大會裁判長提出，由大會裁判長裁定。大會裁判長仍不能判定者，由大會審判委員會處理，但以審判委員會之判決為終決，不得再提出異議，若有違紀情事，報請新北市體育總會空手道委員會議處。

二十、附則：

(一) 對打每人限參加一級比賽，但可同時報名參加個人形及團體形的比賽。

(二) 選手應穿著規定之服裝與認證之護具出場比賽。(參加對打比賽選手須自備配戴護齒、拳套、脛骨護墊與腳部護具、身體護具、女性護胸或身體護具擇一；內穿式護陰是可允許使用的，但活動式塑膠杯之下襠是不被允許的；參加形比賽選手須自備腰帶)。

(三) 個人賽選手過磅時間定於 113 年 3 月 24 日(星期日) 上午八時三十分，過磅標準 +/- 1.0Kg 未及參加過磅者失格論。

(四) 經抽籤之賽程不得提出更改之異議。

(五) 選手資格不合者，取消其比賽資格。

(六) 本競賽規程報新北市體育總會核備後實施，如有未盡事宜，得由新北市體育總會空手道委員會開會決議修正或補充之。

附表

甲組體重分級表

組別	級別	體重	組別	級別	體重
大專 社會 男子組	1	60 公斤以下	大專 社會 女子組	1	50 公斤以下
	2	67 公斤以下		2	55 公斤以下
	3	75 公斤以下		3	61 公斤以下
	4	84 公斤以下		4	68 公斤以下
	5	84 公斤以上		5	68 公斤以上
高中 男子組	1	55 公斤以下	高中 女子組	1	48 公斤以下
	2	61 公斤以下		2	53 公斤以下
	3	68 公斤以下		3	59 公斤以下
	4	76 公斤以下		4	66 公斤以下
	5	76 公斤以上		5	66 公斤以上
國中 男子組	1	52 公斤以下	國中 女子組	1	47 公斤以下
	2	57 公斤以下		2	54 公斤以下
	3	63 公斤以下		3	61 公斤以下
	4	70 公斤以下		4	61 公斤以上
	5	70 公斤以上			
國小 男子組	1	30.00 公斤以下	國小 女子組	1	30.00 公斤以下
	2	30.01 公斤至 35.00 公斤		2	30.01 公斤至 35.00 公斤
	3	35.01 公斤至 40.00 公斤		3	35.01 公斤至 40.00 公斤
	4	40.01 公斤至 45.00 公斤		4	40.01 公斤至 45.00 公斤
	5	45.01 公斤至 50.00 公斤		5	45.01 公斤至 50.00 公斤
	6	50.01 公斤以上		6	50.01 公斤以上

乙組體重分級表

組別	級別	體重	組別	級別	體重
大專社會 男子組	1	60 公斤以下	大專社會 女子組	1	55 公斤以下
	2	70 公斤以下		2	65 公斤以下
	3	70 公斤以上		3	65 公斤以上
高中 男子組	1	55 公斤以下	高中 女子組	1	50 公斤以下
	2	65 公斤以下		2	60 公斤以下
	3	65 公斤以上		3	60 公斤以上
國中 男子組	1	45 公斤以下	國中 女子組	1	40 公斤以下
	2	55 公斤以下		2	50 公斤以下
	3	55 公斤以上		3	50 公斤以上

A場地

日期:113年3月24日						
報到/過磅時間:8:30~9:00						
教練及裁判會議:8:30~8:40						
項次	項目		比賽時間	參賽人數	場次	備註
開幕典禮 暨 主委交接儀式 09:00~09:25						
A1	國中男子組	團體形	9:25-9:30	2隊	1	
A2	國中女子組	團體形	9:30-9:35	2隊	1	
A3	壯年男子組	個人形	9:35-9:45	4	3	
A4	長青男子組	個人形	9:45-9:50	2	1	
A5	國小男子低年級丙組	個人形	9:50-10:00	4	3	
A6	國小男子中高年級丙組	個人形	10:00-10:20	7	8	
A7	國小男子中年級乙組	個人形	10:20-10:35	6	7	
A8	國小男子高年級乙組	個人形	10:35-10:45	6	7	
A9	國小男子中低年級甲組	個人形	10:45-10:55	4	3	
A10	國小男子高年級甲組	個人形	10:55-11:10	9	10	
A11	國中男子甲組	個人形	11:10-11:40	7	9	
A12	高中女子乙組	個人形	11:40-11:50	3	2	
A13	高中女子甲組	個人形	11:50-12:00	3	2	
中午休息						
A14	國小低年級女子丙組-基本三招	基本三招	13:00-13:10	4	3	
A15	國小中年級女子丙組	基本三招	13:10-13:20	6	7	
A16	國小低年級女子乙組	自由一招	13:20-13:25	3	2	
A17	國小高年級男子乙組	自由一招	13:25-13:30	3	2	
A18	國小低年級女子甲組第1量級	自由對打	13:30-13:35	2	1	
A19	國小高年級女子甲組第4量級	自由對打	13:35-13:45	4	3	
A20	國小高年級男子甲組第3量級	自由對打	13:45-13:55	4	3	
A21	國小高年級女子甲組第2量級	自由對打	13:55-14:00	3	2	
A22	國小高年級男子甲組第1,2量級	自由對打	14:00-14:10	6	5	
A23	國中女子甲組第2量級	自由對打	14:10-14:30	6	7	
A24	國中女子甲組第1量級	自由對打	14:30-15:00	8	9	
A25	高中女子甲組第3,4,5量級	自由對打	15:00-15:15	4	3	
A26	高中女子甲組第2量級	自由對打	15:15-15:25	3	2	
A27	高中女子甲組第1量級	自由對打	15:25-15:30	2	1	
A28	高中男子甲組第4,5量級	自由對打	15:30-15:40	3	2	
A29	大專社會女子甲組第1,2量級	自由對打	15:40-15:45	2	1	
A30	大專社會男子乙組第1,2量級	自由對打	15:45-15:50	2	1	
A31	大專社會男子甲組第3量級	自由對打	15:50-16:00	2	1	
比賽結束						
本表時間僅供參考,實際賽事進行仍依現場為主						

B場地

日期:113年3月24日

報到/過磅時間:8:30~9:00

教練及裁判會議:8:30~8:40

項次	項目	比賽時間	參賽人數	場次	備註
開幕典禮 暨 主委交接儀式 09:00~09:25					
B1	國小男子組	團體形	9:25-9:30	4隊	3
B2	國小女子組	團體形	9:30-9:35	2隊	1
B3	社會女子組	個人形	9:35-9:40	3	2
B4	大專社會男子甲組	個人形	9:40-9:45	2	1
B5	國小女子低年級丙組	個人形	9:45-9:50	3	2
B6	國小女子中高年級丙組	個人形	9:50-10:10	6	7
B7	國小女子低年級乙組	個人形	10:10-10:15	3	2
B8	國小女子中高年級乙組	個人形	10:15-10:20	2	1
B9	國小女子中低年級甲組	個人形	10:20-10:25	3	2
B10	國小女子高年級甲	個人形	10:25-10:45	8	9
B11	國中女子乙組	個人形	10:45-11:05	8	9
B12	國中男子乙組	個人形	11:05-11:20	5	4
B13	國中女子甲組	個人形	11:20-11:50	9	10
B14	高中男子甲組	個人形	11:50-12:00	4	3
中午休息					
B15	國小低年級男子丙組	基本三招	13:00-13:10	5	6
B16	國小中年級男子丙組	基本三招	13:10-13:20	5	6
B17	國小中年級男子乙組	自由一招	13:20-13:30	5	6
B18	國小高年級女子乙組	自由一招	13:30-13:35	2	1
B19	國小中年級男子甲組第4量級	自由對打	13:35-13:40	2	1
B20	國小中年級男子甲組第1,2量級	自由對打	13:40-13:45	3	2
B21	國小高年級男子甲組第6量級	自由對打	13:45-13:50	2	1
B22	國小高年級女子甲組第3量級	自由對打	13:50-13:55	2	1
B23	國中女子乙組第1,2量級	自由對打	13:55-14:15	7	8
B24	國中女子甲組第3,4量級	自由對打	14:15-14:40	6	7
B25	國中男子甲組第3量級	自由對打	14:40-14:45	2	1
B26	國中男子甲組第2量級	自由對打	14:45-15:00	4	3
B27	國中男子甲組第1量級	自由對打	15:00-15:30	5	6
B28	高中男子甲組第3量級	自由對打	15:30-15:40	3	2
B29	高中男子甲組第1,2量級	自由對打	15:40-15:50	3	2
B30	大專社會男子甲組第5量級	自由對打	15:50-16:00	3	2
B31	大專社會男子甲組第1,2量級	自由對打	16:00-16:05	2	1
比賽結束					
本表時間僅供參考,實際賽事進行仍依現場為主					

113 年青年盃隊職員名冊

【國小組】

●新北市北新國小

領隊：施裕明 管理：李俊瑋 教練：徐祥銘、沈婉婷、谷筱霜

選手：劉芯慈、宋景韜、廖宸歆、廖芊綺、廖芊蓉、徐楷智、李承濬
李晟威、林筠庭、林詩宇、林辰曦、林辰翰、梁芷柔、梁芷榆
楊宸碩、楊坤皓、田常奉、簡毓嫻、簡芮恩、蕭博薰、許育禎
謝易昺、賴宥樺、賴炯元、邱少廷、陳景紳、陳柔羽、陳璽安
黃梓瑜、黃辰竣

●新北中正國小

領隊：徐韶佑 管理：楊雅雲 教練：徐祥銘、沈婉婷

選手：何宇晴

●新北市永和國小

教練：王華毅

選手：廖奕涵

●新北市雙城國小

選手：余峻默、余旻燁、彭榆嫻、林大珪、王子揚、陳禹菘、黃雨忻

●新北市板橋國小

領隊：華志仁 教練：莊志仁

選手：陳詠晴

●新北市重慶國小

領隊：張宗義 教練：莊志仁

選手：蘇晴葳

●新北市網溪國小

選手：朱芸

●台北市東門國小

教練：宋慧君

選手：李星韶

●台北市西門國小

教練：王華毅

選手：曾彥允

●台北市實踐國小

教練：王華毅

選手：李昱璇、謝湘苡、謝琬晞

【國中組】

●新北市五峰國中

領隊：呂治中 管理：呂亦航 教練：徐祥銘、沈婉婷、谷筱霜

選手：何雨軒、劉芷晴、張丁軒、施凱晴、李俞菲、李威靈、李芯妤
林均恩、簡倚希、許育菱、鄭瑪齊、陳品峻、陳舒涵、陳薇心
陳薇文、黃子琳

●新北市忠孝國中

領隊：陳秀標 副領隊：顏丞鋒 管理：吳啟道 教練：謝佳翰

選手：吳丞甯、巴允恩、李旻澤、李昊軒、楊筑婷、沈潔苓、符方恩
蔡寶婷、蕭芸琪、詹景涵、鍾勝紘、陳心翎、陳薇帆

●新北市海山高中國中部

選手：林裕庭

●新北市永和國中

選手：曾雯靖

●新北市自強國中

領隊：鄭建立 管理：朱啟亨 教練：莊志仁

選手：陳柏瑋、陳竑錡、陳紀全

●台北市中崙高中國中部

選手：劉家茵、周昱忻、周羿昕、宋政傑、廖研人、張禮恩、施樂
梁琬筑、詹博媛、陳竑均、黃愉璇

●台北市私立東山高中

領隊：陳麗美 管理：林睿利 教練：徐祥銘

選手：黃紘裕

【高中組】

●新北市安康高中

領隊：謝順榮 副領隊：吳耀庭 管理：林明依 教練：嚴子堯、唐偉傑

選手：司家羸、周家仙、廖唯辰、張世頡、張立宏、方泓翊、李佳晉

胡浩銓、許丞煊、許凱喆、許宇辰、趙宇勝、郭恩瑜、黃詩芸

●新北市新店高中

領隊：陳瑛嫻 管理：李秉憲 教練：徐祥銘、沈婉婷、谷筱霜

選手：張育甄

●新北市石碇高中

領隊：許欣霖 管理：林懷琦 教練：徐祥銘、沈婉婷、谷筱霜

選手：陳舒妍

●新北市康橋國際學校

教練：王華毅

選手：黃廷曜

●新北市私立莊敬工家

領隊：林淑貴 管理：劉家秀 教練：徐祥銘、陳園任

選手：張育誠

●台北市中山女高

領隊：張云棻 管理：白世輝 教練：徐祥銘

選手：劉筱紘

●台北市再興高中

領隊：柯文柔 管理：薛兆宏 教練：徐祥銘

選手：簡苡安

●台北市大直高中

領隊：林湧順 管理：陳為邦 教練：徐祥銘

選手：顏品萱

【大專組】

●國立臺北大學

領隊：朱漢屏 管理：王耀祖

選手：朱漢屏、王耀祖

●國立臺灣海洋大學

教練：李紹宇

選手：凌曉陽、彭品橋、洪敏修、王昕灃、蔡易宸、陳秀慈

●淡江大學

教練：高程輝

選手：鄭俊耀

●輔仁大學

選手：彭明傑、簡逸勳

●輔英科技大學

選手：陳姿蒨

【社會組】

●多集空手道館

教練：王華毅

選手：磯貝友子、磯貝直之

●內湖空手道館

選手：林冠羽、黃承鈞

●康軒空手道館

教練：林大富

選手：陳怡真

●新北市永和道館

選手：呂金峰

●新店空手道館

選手：何楚中、劉宸語、張立炘、彭久芸、戴瑋伯、施艾力、李紱丞
李昱嫻、林承叡、王紹丞、羅兆煬、趙品寧、邱少廷、魯開岱
黃亭軒、黃威霖、黃子琳、黃暄晴、黃靖睿

●新泰林武道館

選手：岩崎嘉男、彭明發、李宗勳、林育德

●樹林空手道館

選手：劉品陞、劉詠甯、林恩萱、林松澤、王凱正、王崇祐、莊佳隆
謝杰修、謝欣芸、鄭瑞澤、陳彥睿、陳泫佐、陳泫甫、陳羿蓁
高芯儀

113 年新北市青年盃空手道錦標賽對戰表

A 場地

A1. 形團體賽-國中男子組

錄取2名

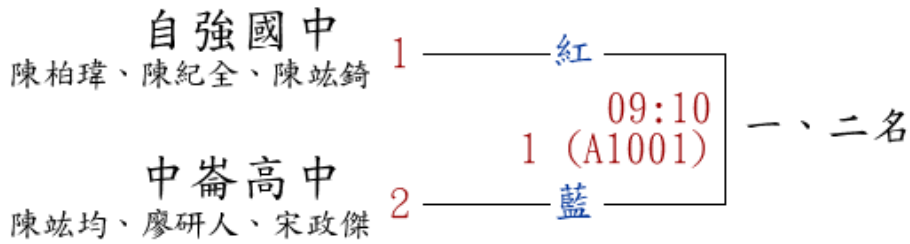

A2. 形團體賽-國中女子組

錄取2名

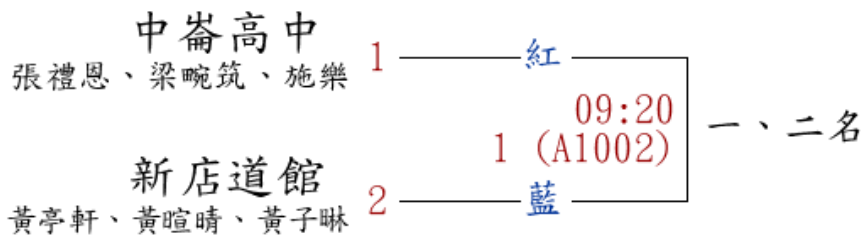

A3. 形個人賽-壯年男子組

錄取4名

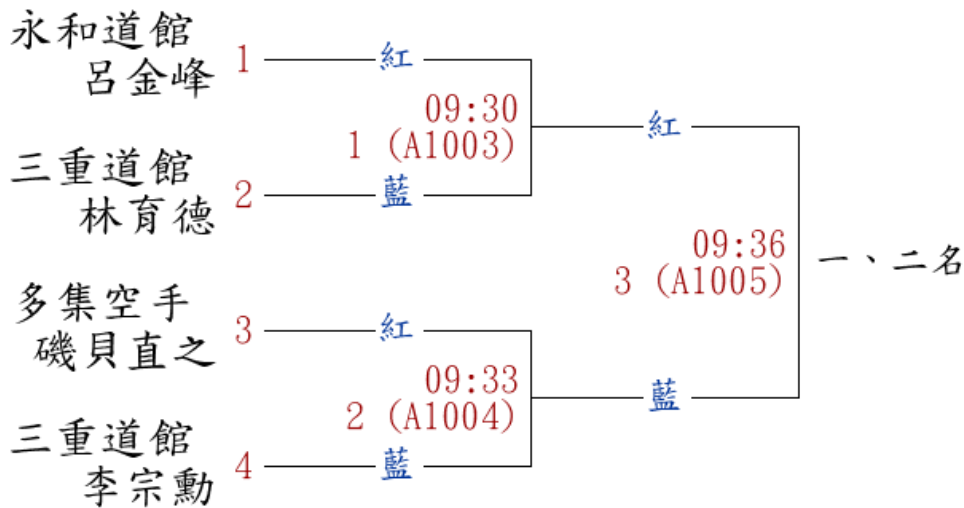

A4. 形個人賽-長青男子組

錄取2名

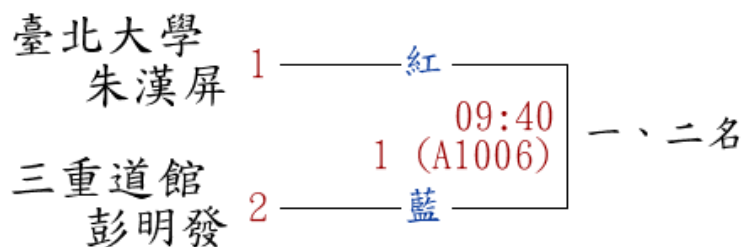

A5. 形個人賽-國小男子低年級丙組

錄取4名

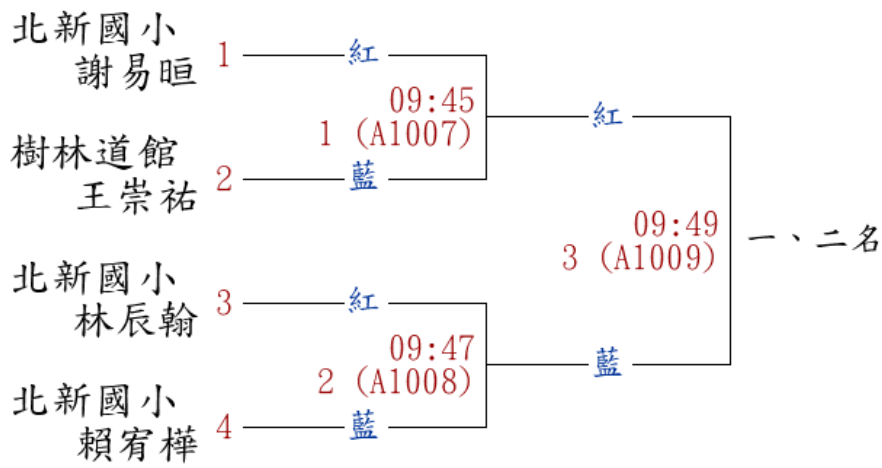

A6. 形個人賽-國小男子中高年級丙組

錄取7名

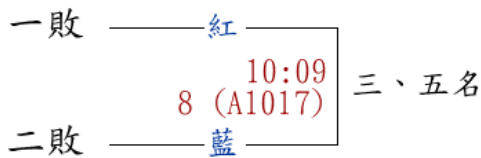
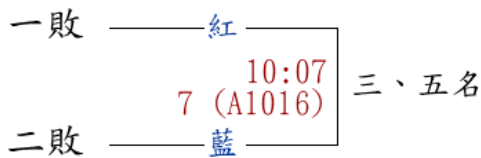
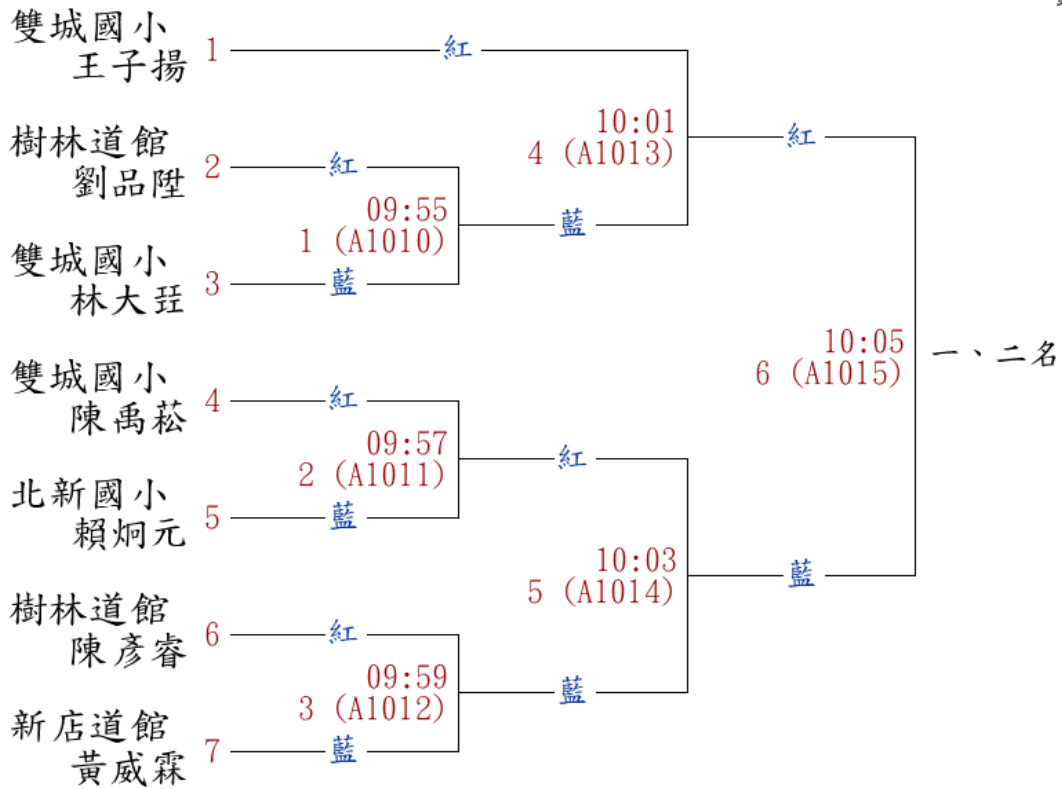

A7. 形個人賽-國小男子中年級乙組

錄取6名

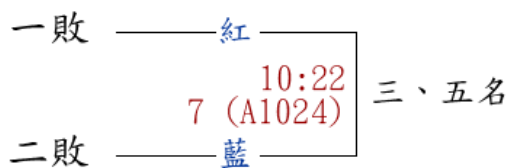
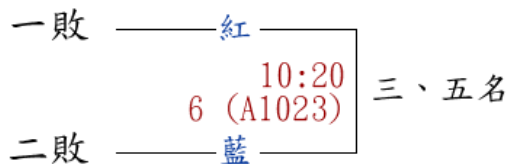
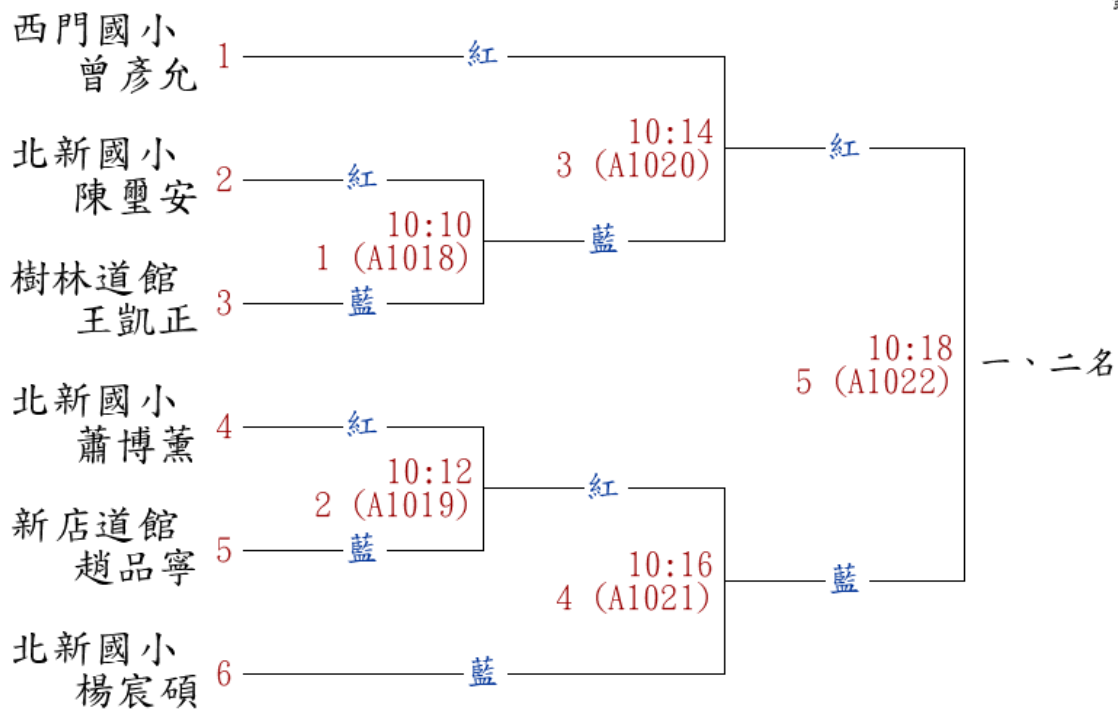

A8. 形個人賽-國小男子高年級乙組

錄取6名

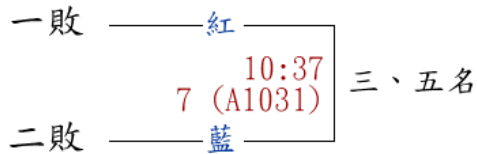
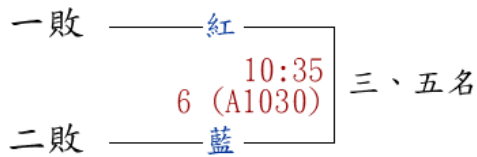
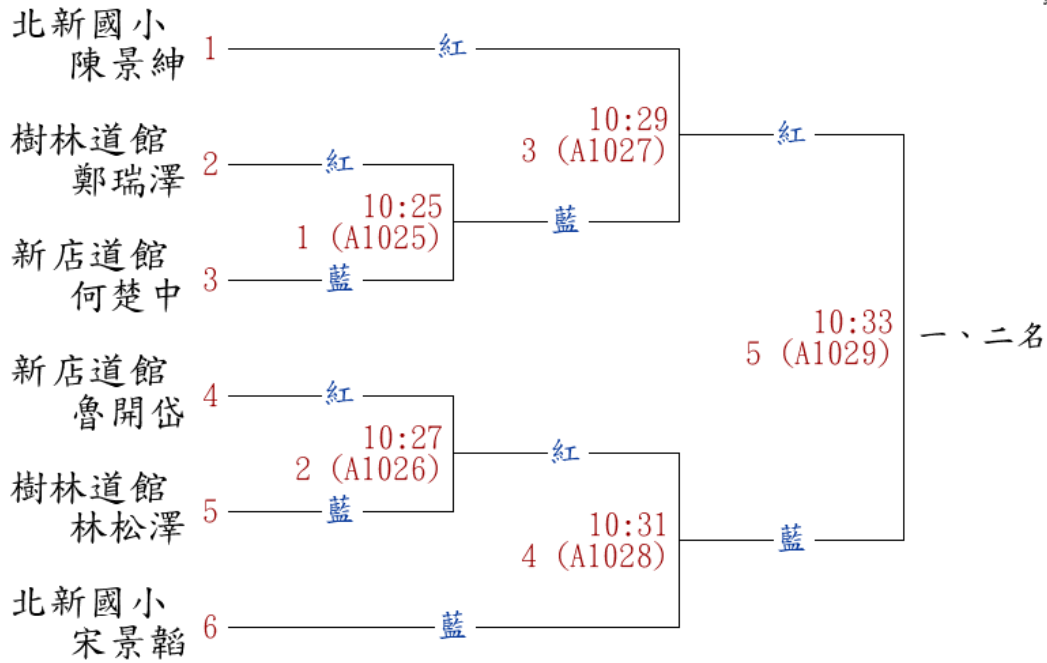

A9. 形個人賽-國小男子中低年級甲組

錄取4名

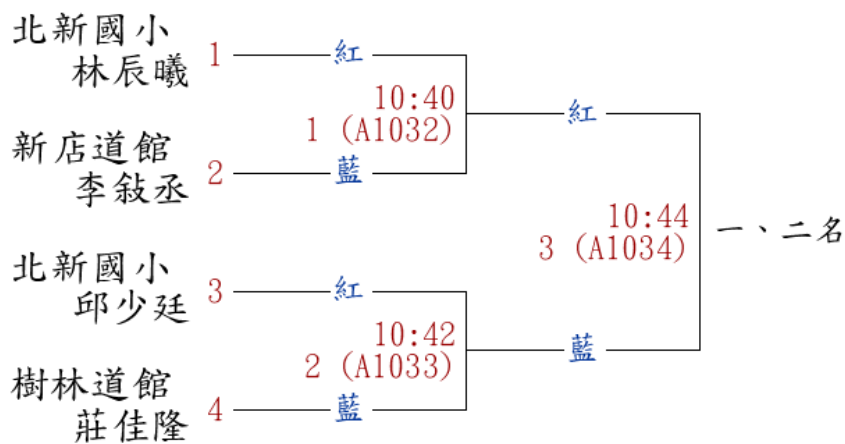

A10. 形個人賽-國小男子高年級甲組

錄取8名

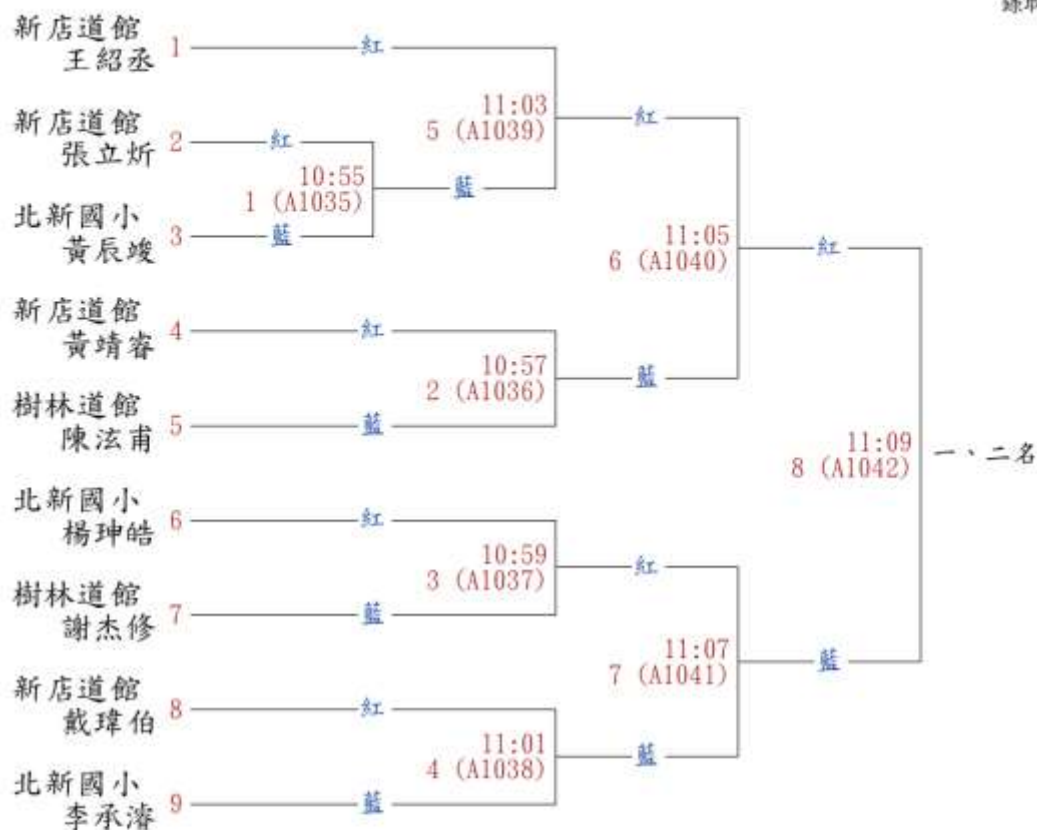

A11. 形個人賽-國中男子甲組

錄取7名

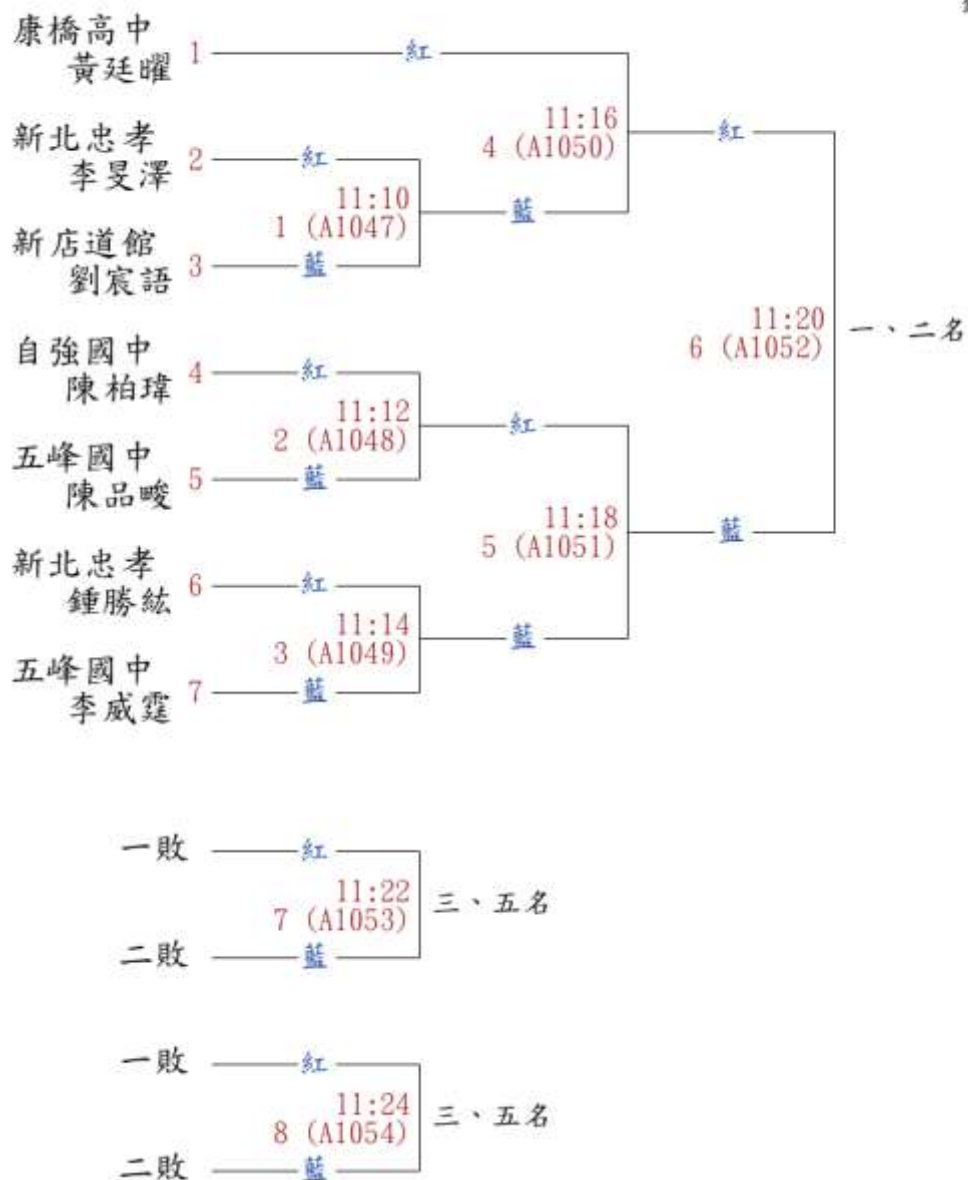

A12. 形個人賽-高中女子乙組

錄取3名

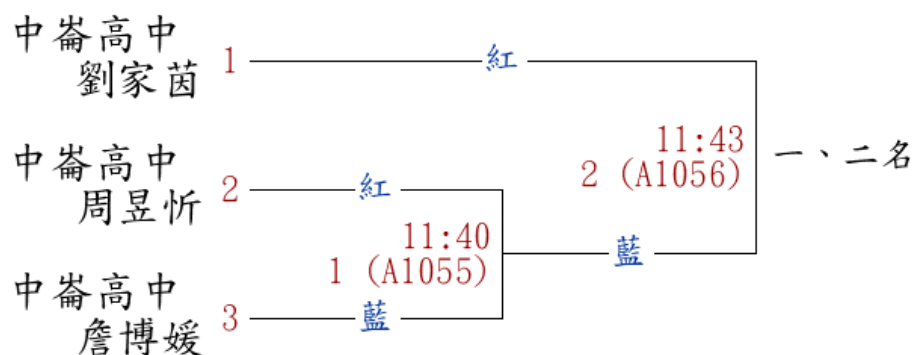

A13. 形個人賽-高中女子甲組

錄取3名

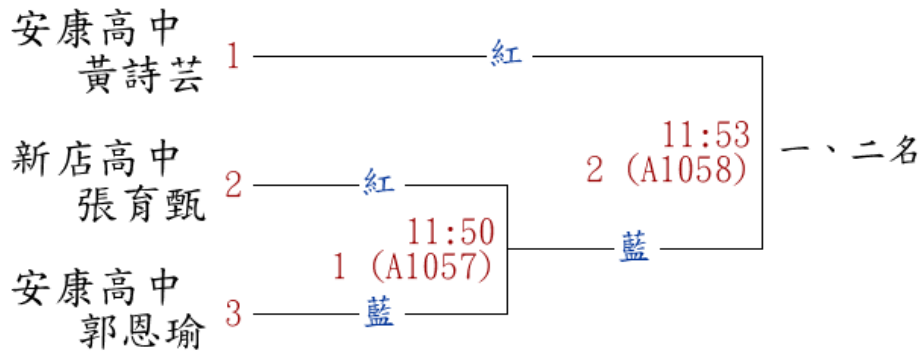

A14. 個人對打賽-國小低年級女子丙組-基本三招

錄取4名

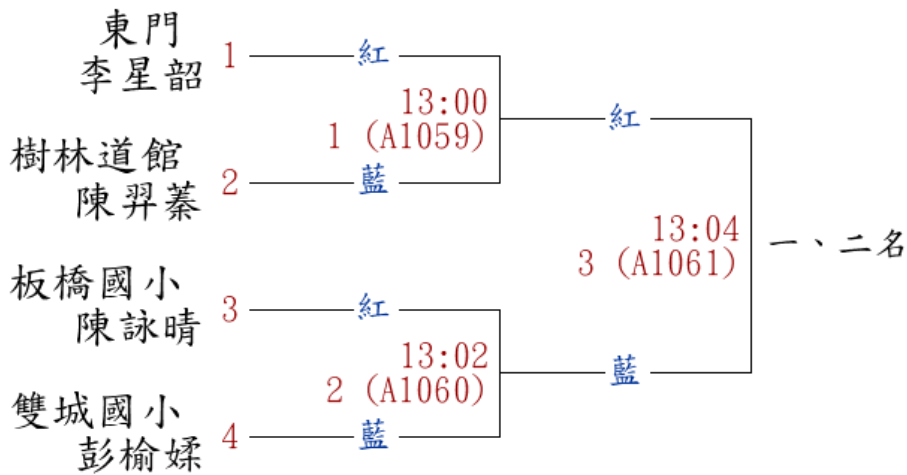

A15. 個人對打賽-國小中年級女子丙組-基本三招

錄取6名

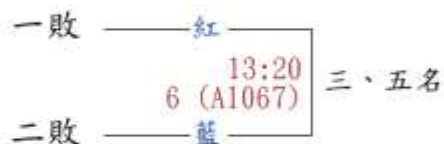
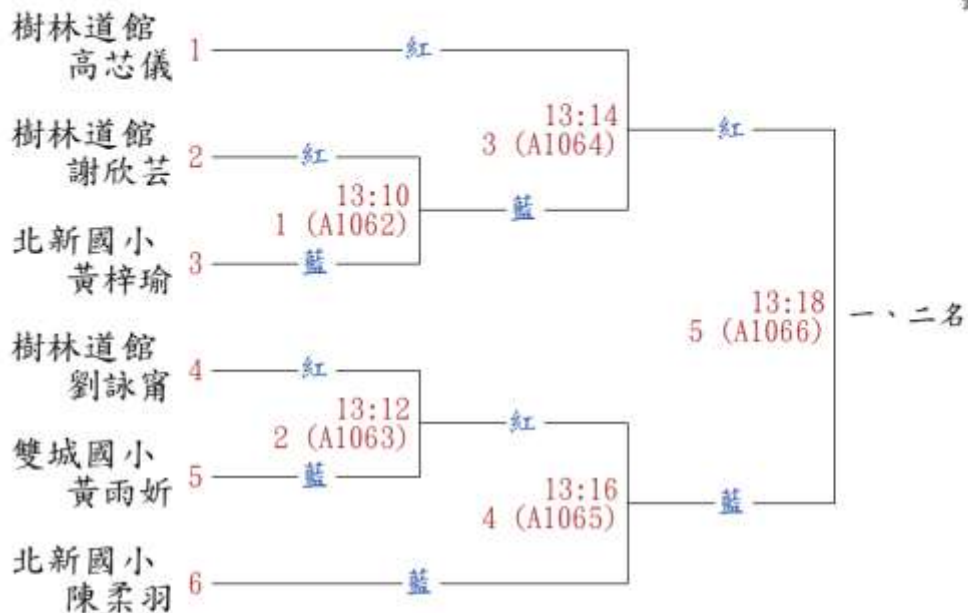

A16. 個人對打賽-國小低年級女子乙組-自由一招

錄取3名

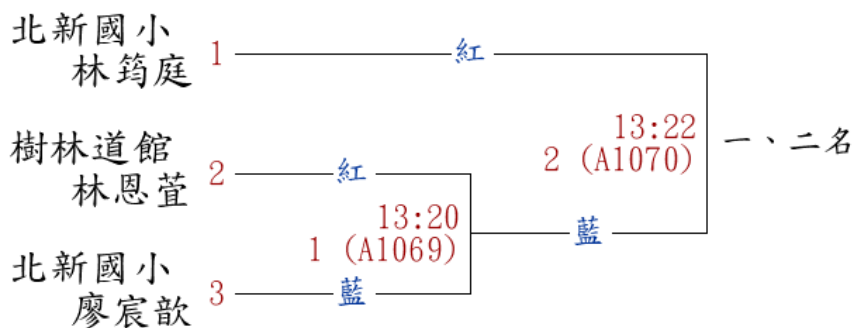

A17. 個人對打賽-國小高年級男子乙組-自由一招

錄取3名

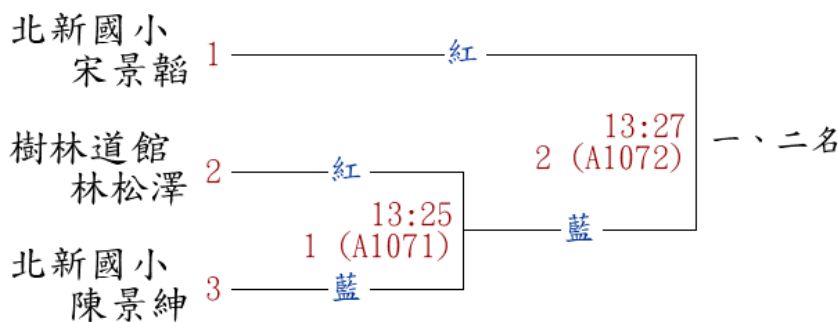

A18. 個人對打賽-國小低年級女子甲組第1量級

錄取2名

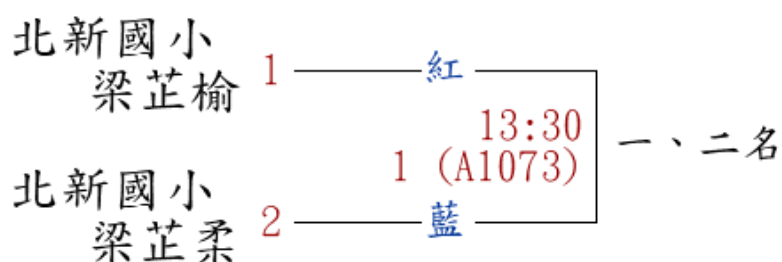

A19. 個人對打賽-國小高年級女子甲組第4量級

錄取4名

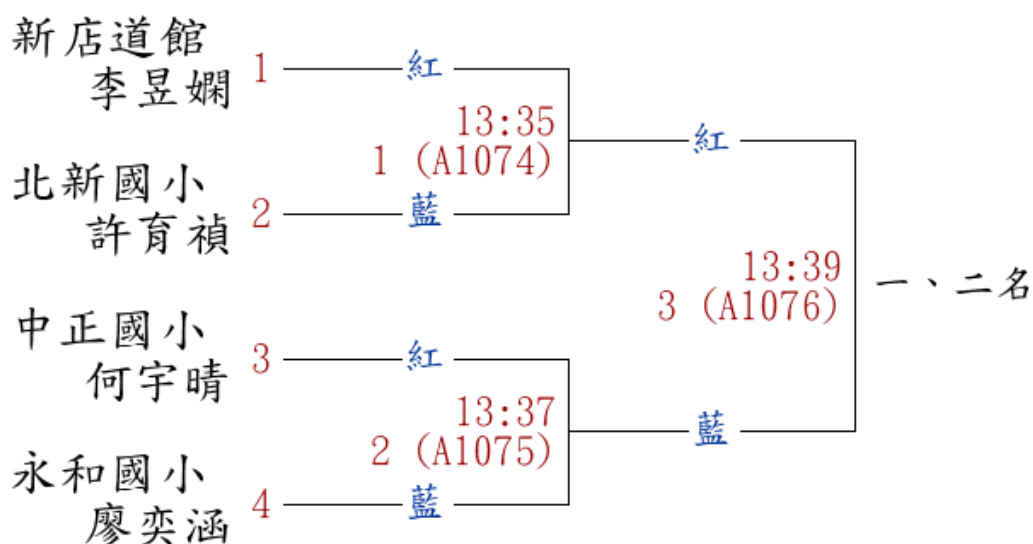

A20. 個人對打賽-國小高年級男子甲組第3量級

錄取4名

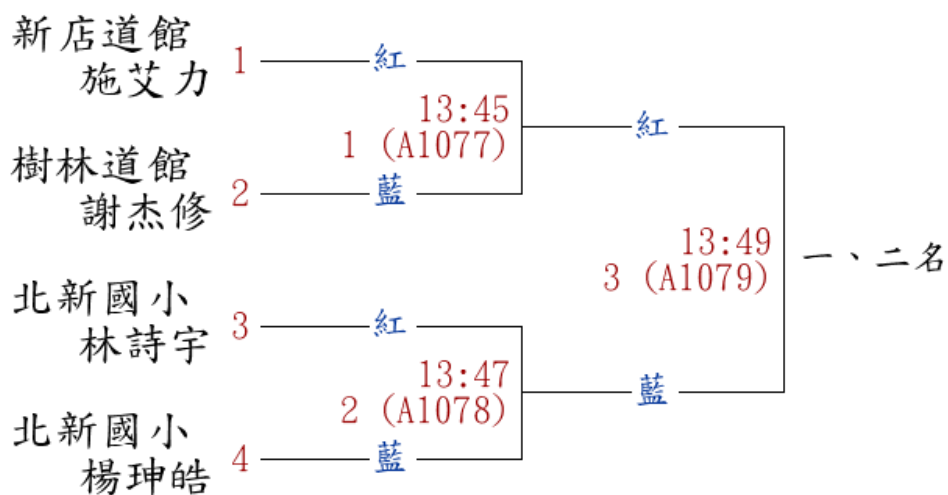

A21. 個人對打賽-國小高年級女子甲組第2量級

錄取3名

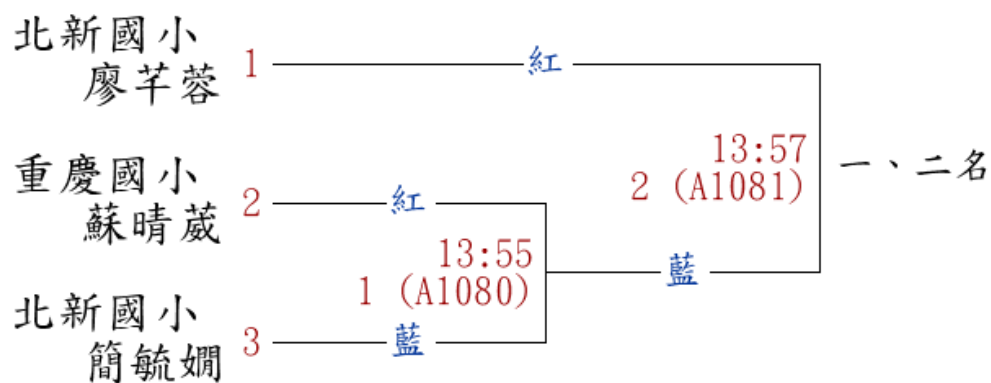

A22. 個人對打賽-國小高年級男子甲組第1,2量級

錄取6名

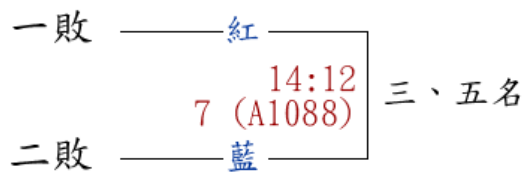
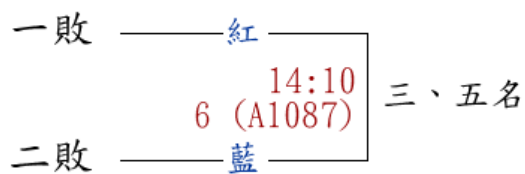
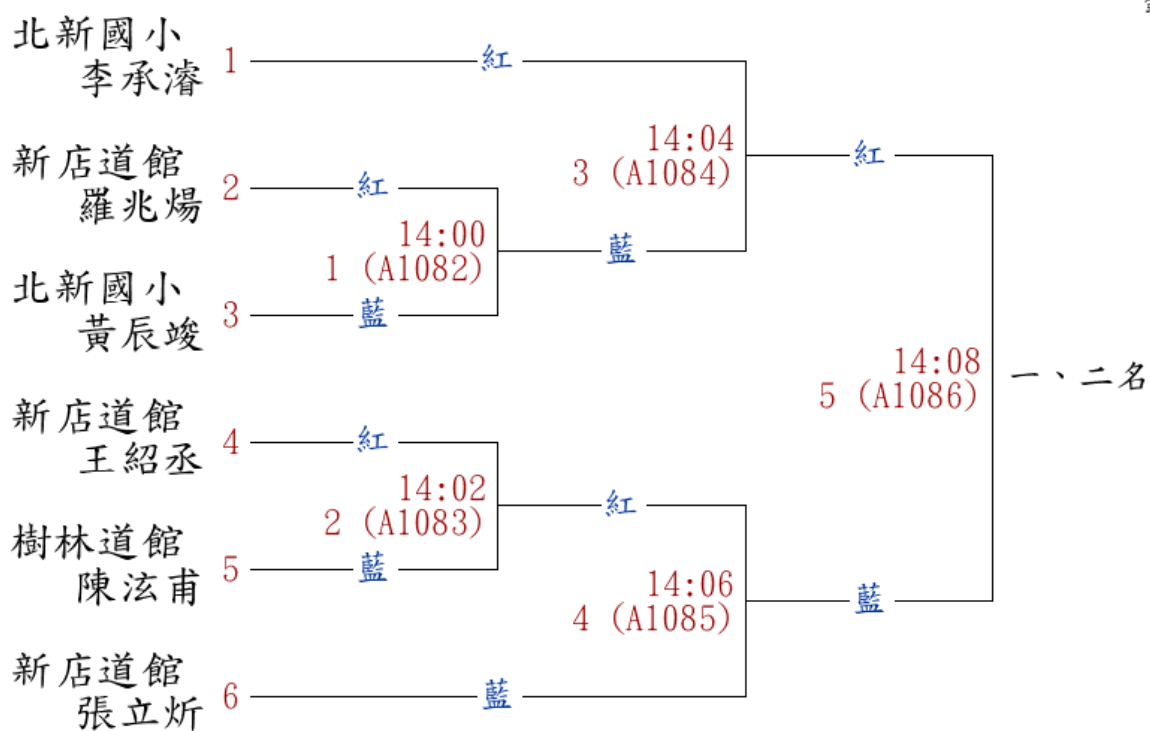

A23. 個人對打賽-國中女子甲組第2量級

錄取6名

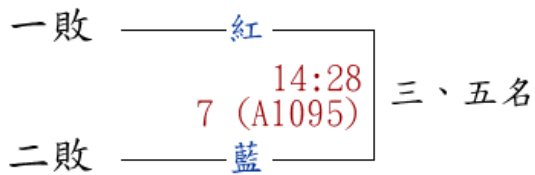
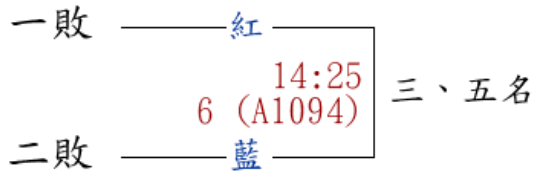
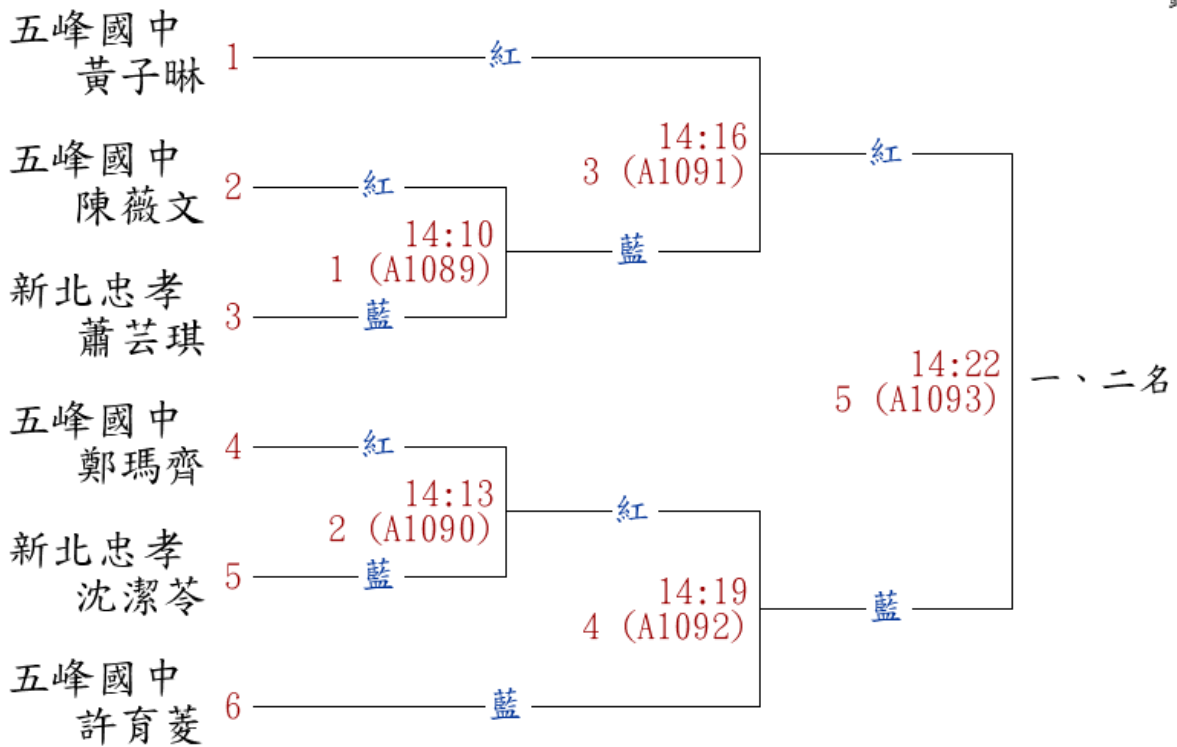

A24. 個人對打賽-國中女子甲組第1量級

錄取8名

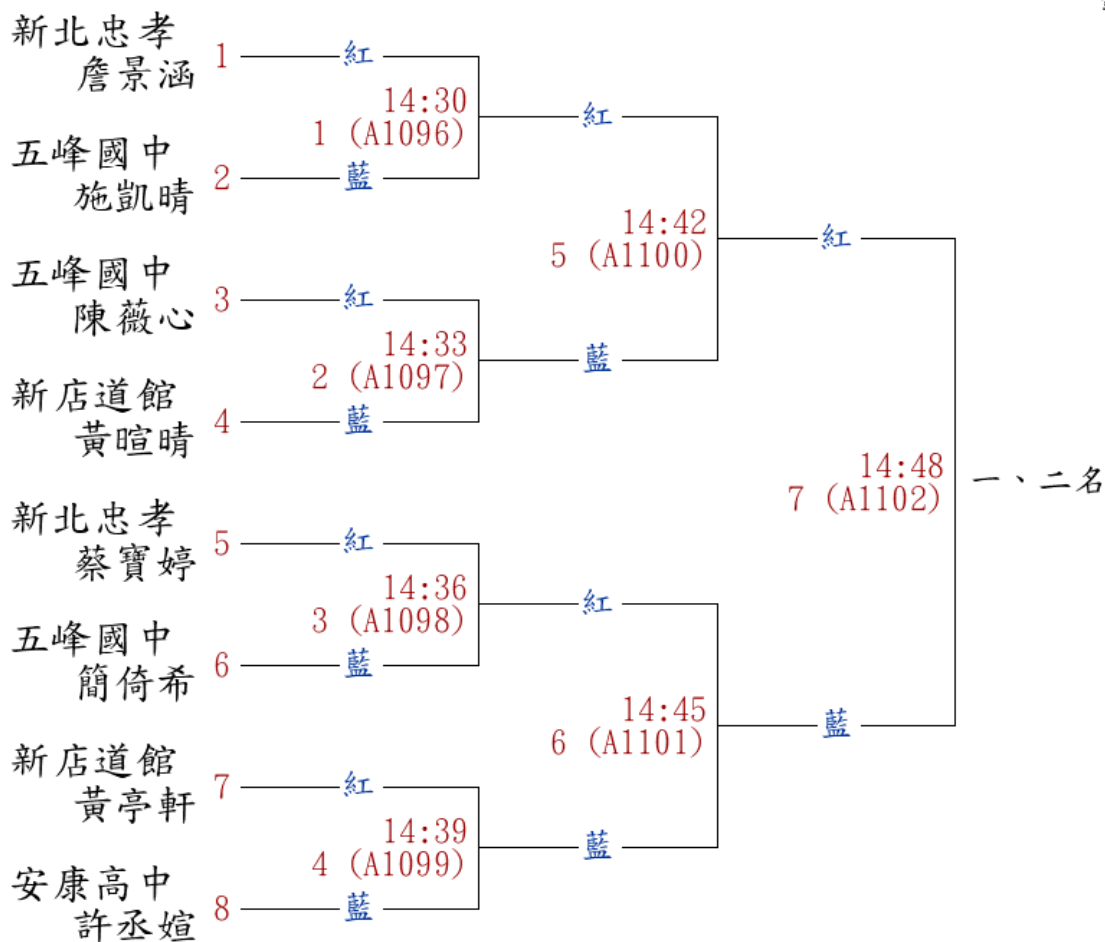

一敗 — 紅 — 14:51
 8 (A1103) 三、五名
 二敗 — 藍 —

一敗 — 紅 — 14:54
 9 (A1104) 三、五名
 二敗 — 藍 —

A25. 個人對打賽-高中女子甲組第3, 4, 5量級

錄取5名

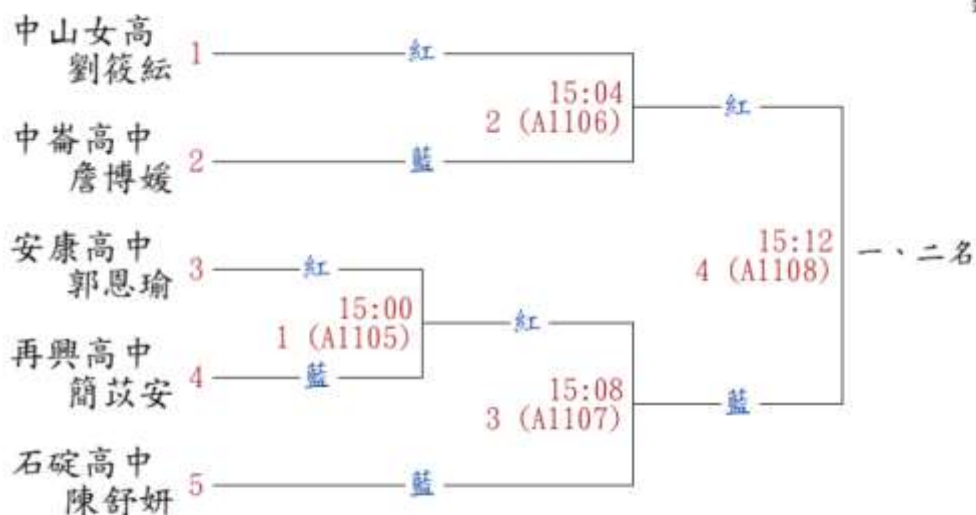

A26. 個人對打賽-高中女子甲組第2量級

錄取3名

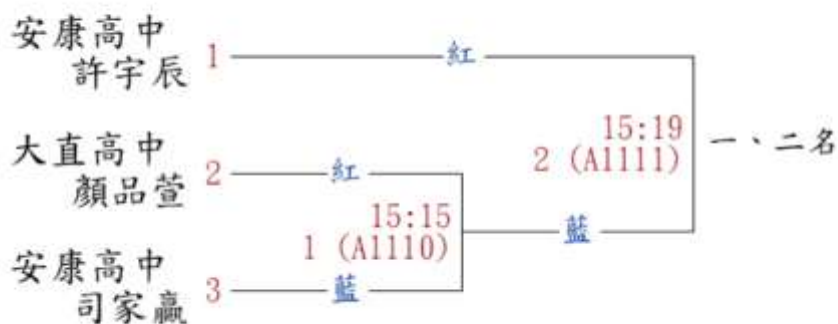

A27. 個人對打賽-高中女子甲組第1量級

錄取2名

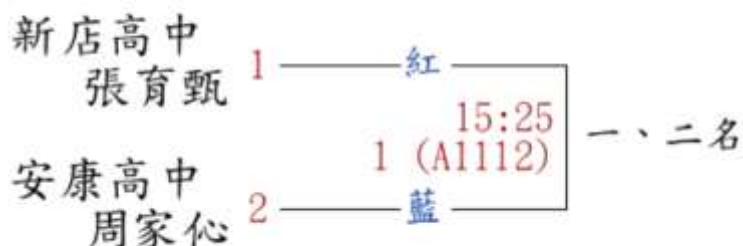

A28. 個人對打賽-高中男子甲組第4,5量級

錄取3名

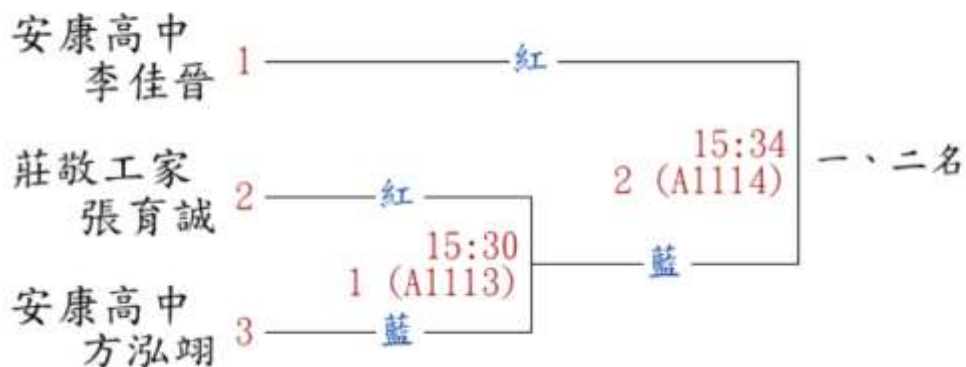

A29. 個人對打賽-大專社會女子甲組第1,2量級

錄取2名

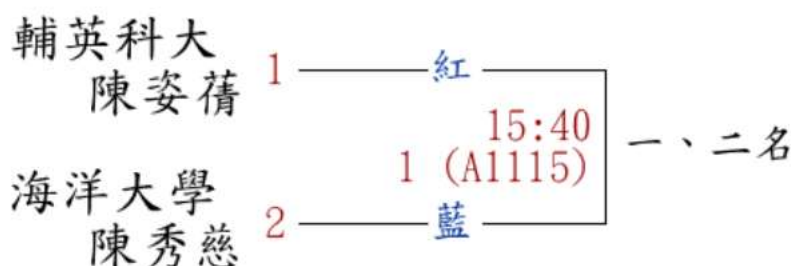

A30. 個人對打賽-大專社會男子乙組第1,2量級

錄取2名

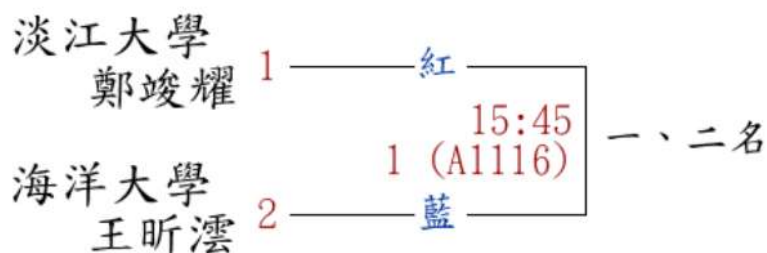

A31. 個人對打賽-大專社會男子甲組第3量級

錄取2名

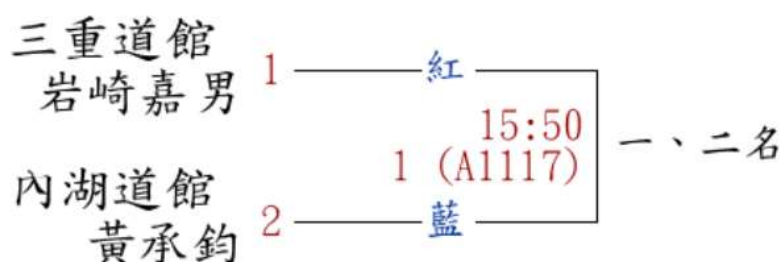

113 年新北市青年盃空手道錦標賽對戰表

B 場地

B1. 形團體賽-國小男子組

錄取4名

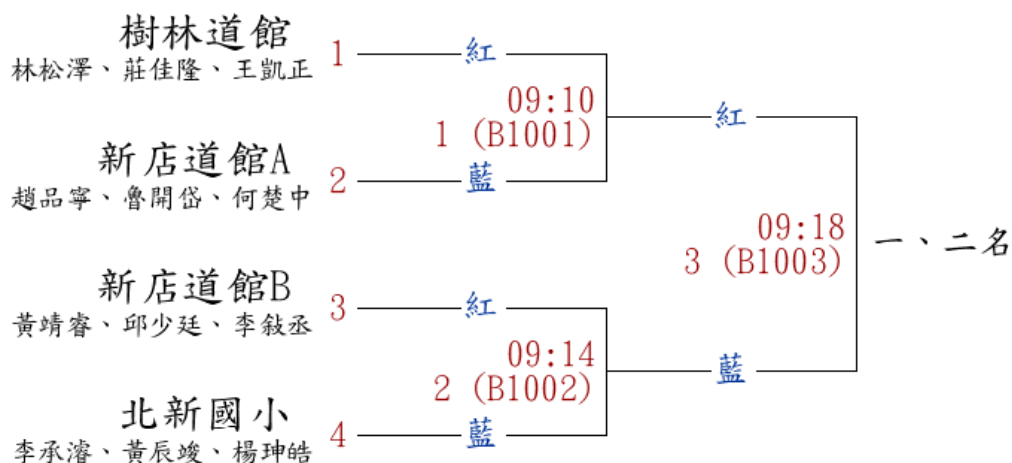

B2. 形團體賽-國小女子組

錄取2名

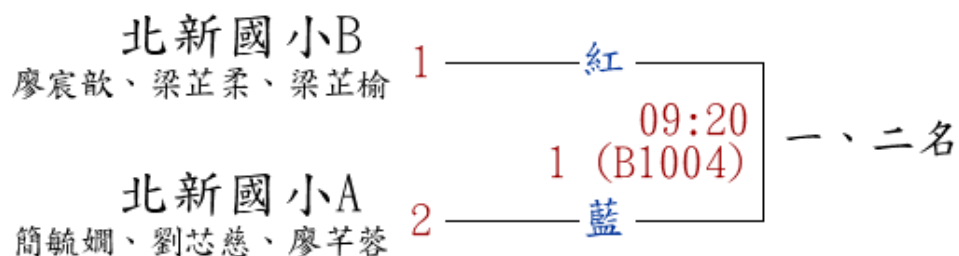

B3. 形個人賽-社會女子組

錄取3名

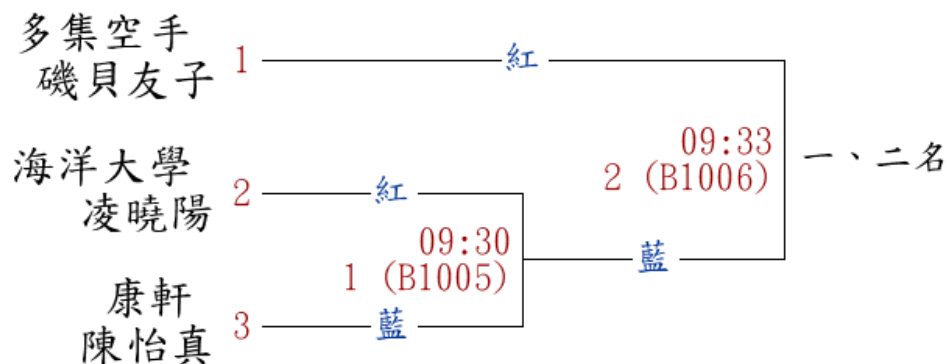

B4. 形個人賽-大專社會男子甲組

錄取2名

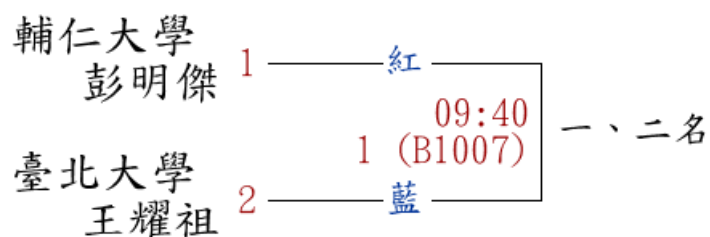

B5. 形個人賽-國小女子低年級丙組

錄取3名

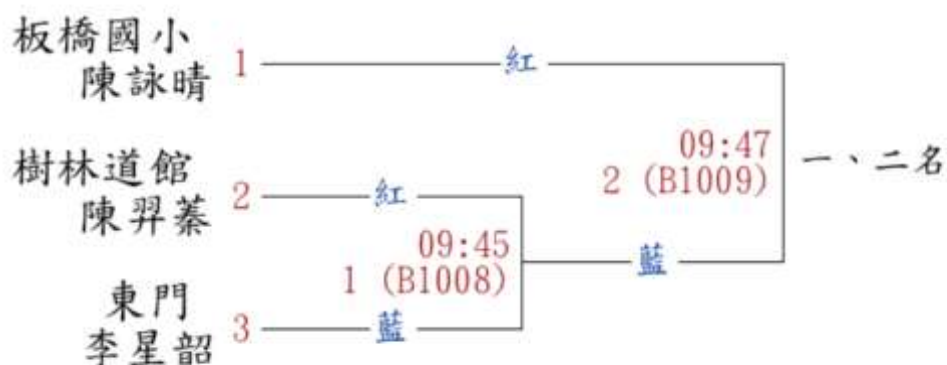

B6. 形個人賽-國小女子中高年級丙組

錄取6名

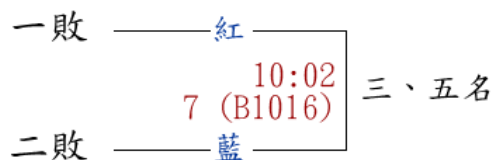
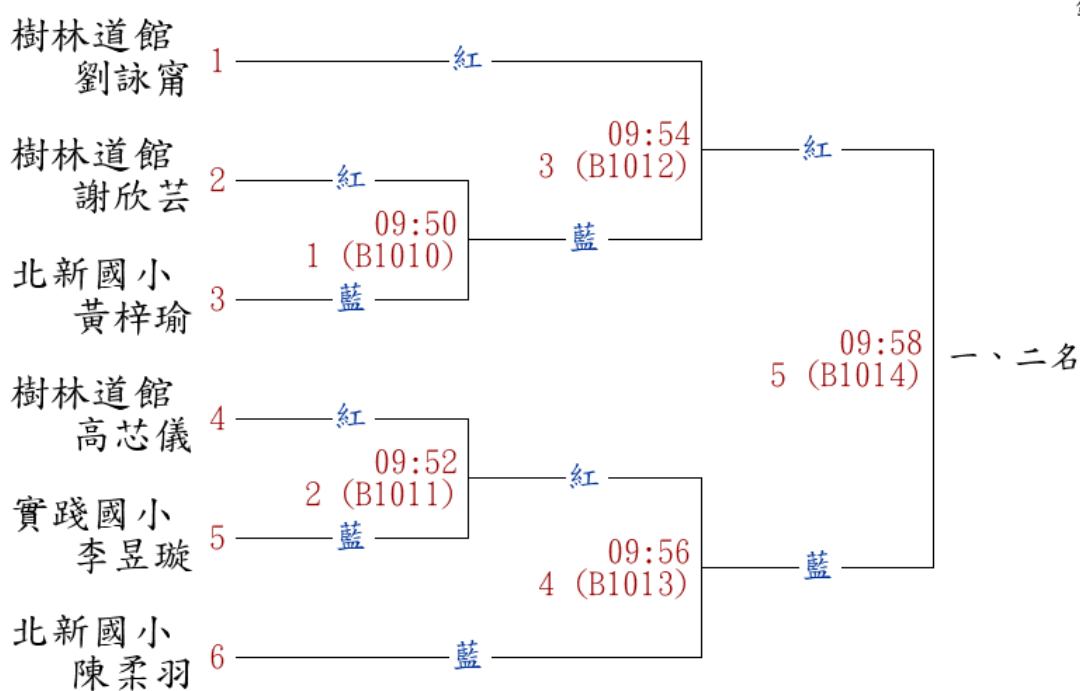

B7. 形個人賽-國小女子低年級乙組

錄取3名

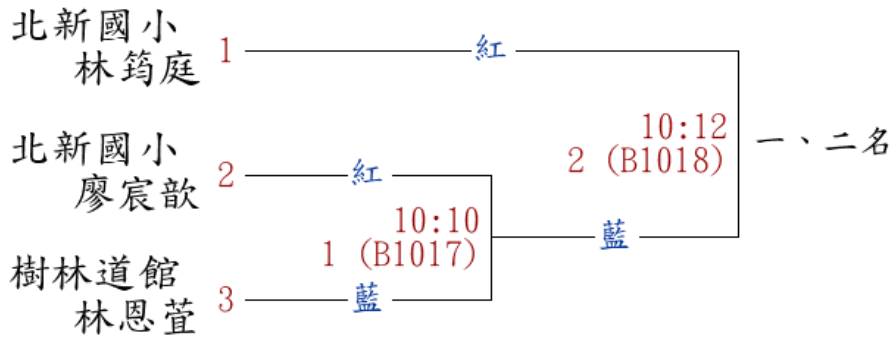

B8. 形個人賽-國小女子中高年級乙組

錄取2名

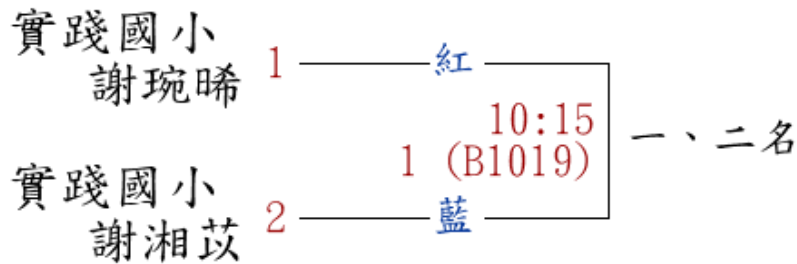

B9. 形個人賽-國小女子中低年級甲組

錄取3名

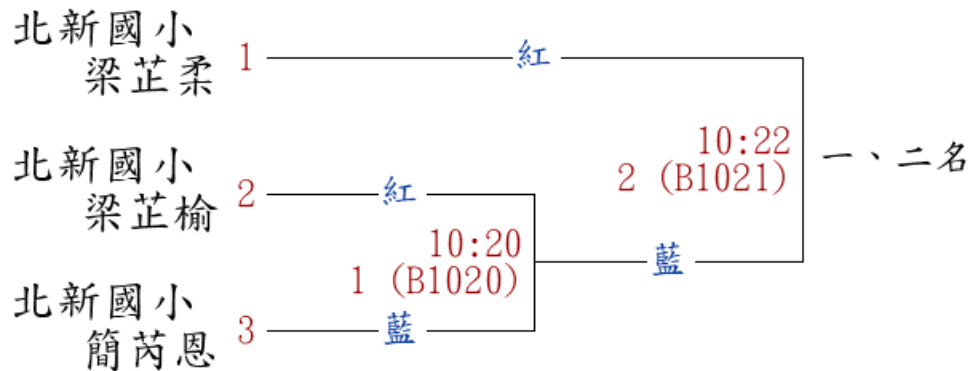

B10. 形個人賽-國小女子高年級甲組

錄取8名

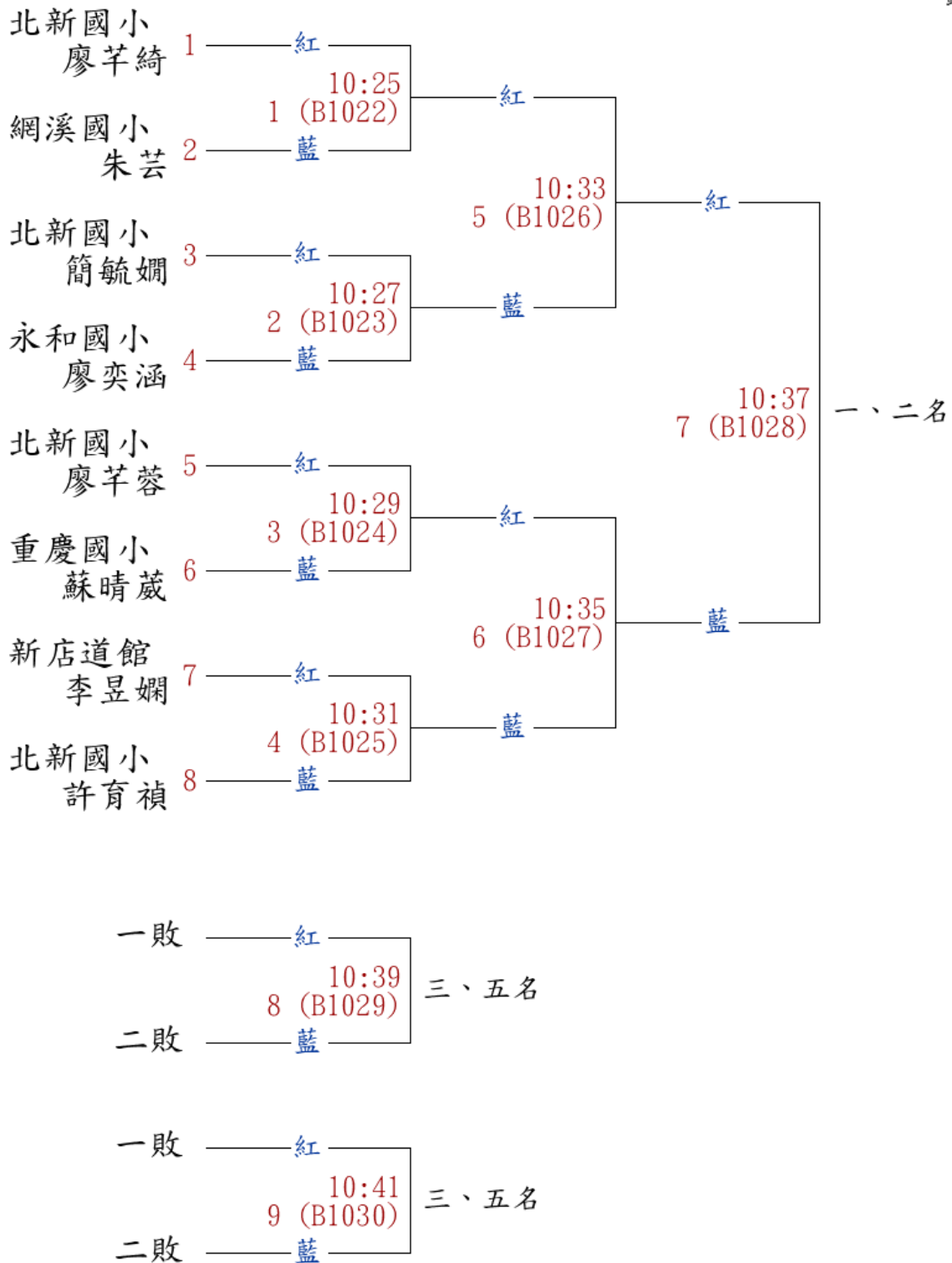

B11. 形個人賽-國中女子乙組

錄取8名

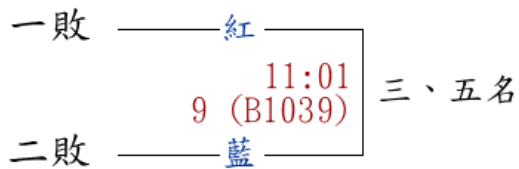
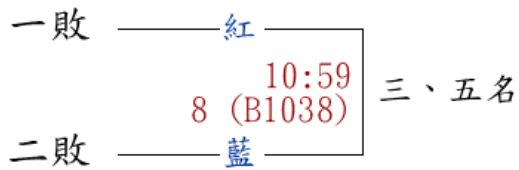
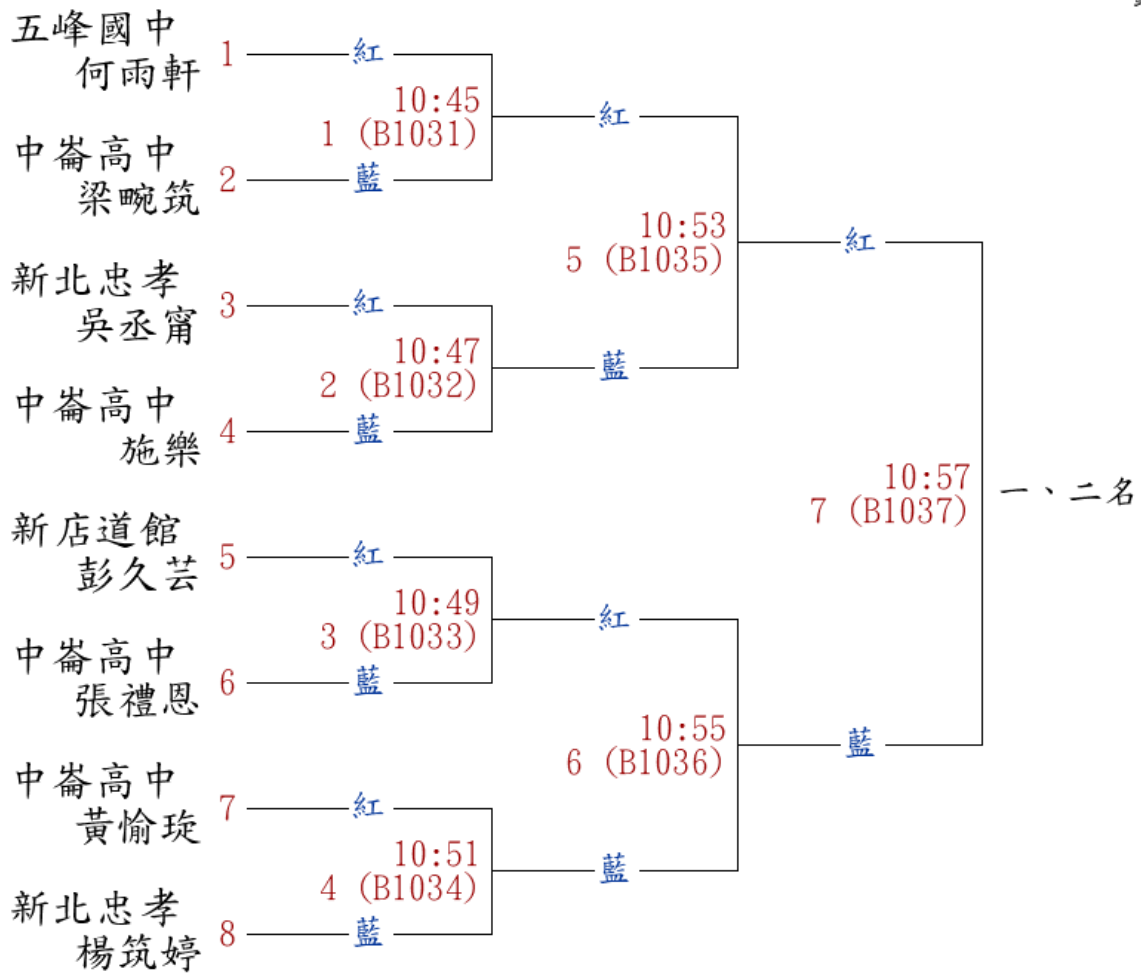

B12. 形個人賽-國中男子乙組

錄取5名

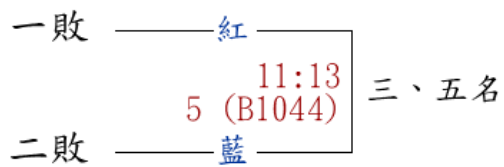
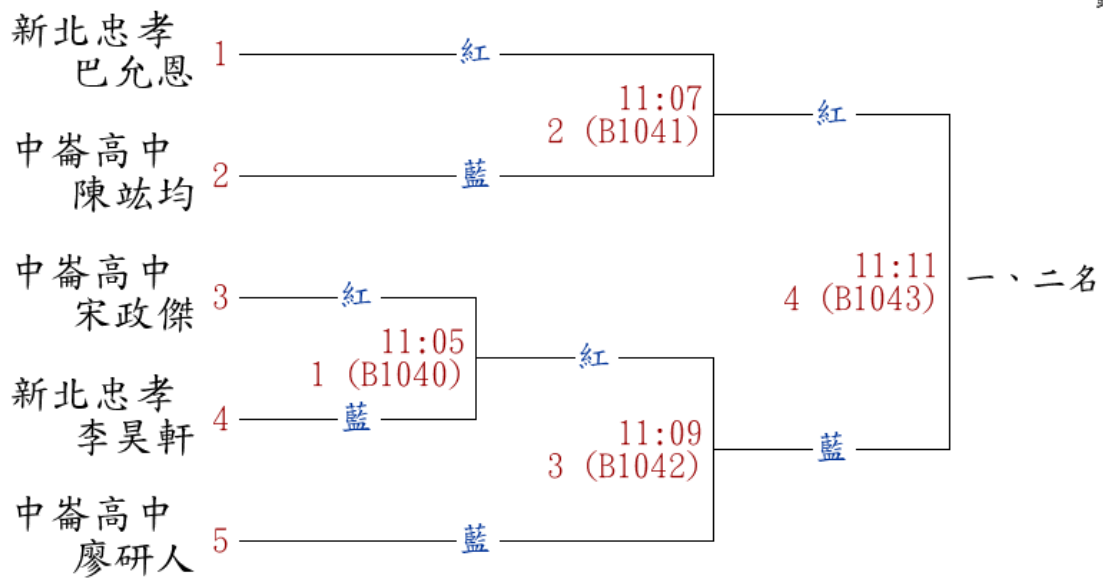

B13. 形個人賽-國中女子甲組

錄取8名

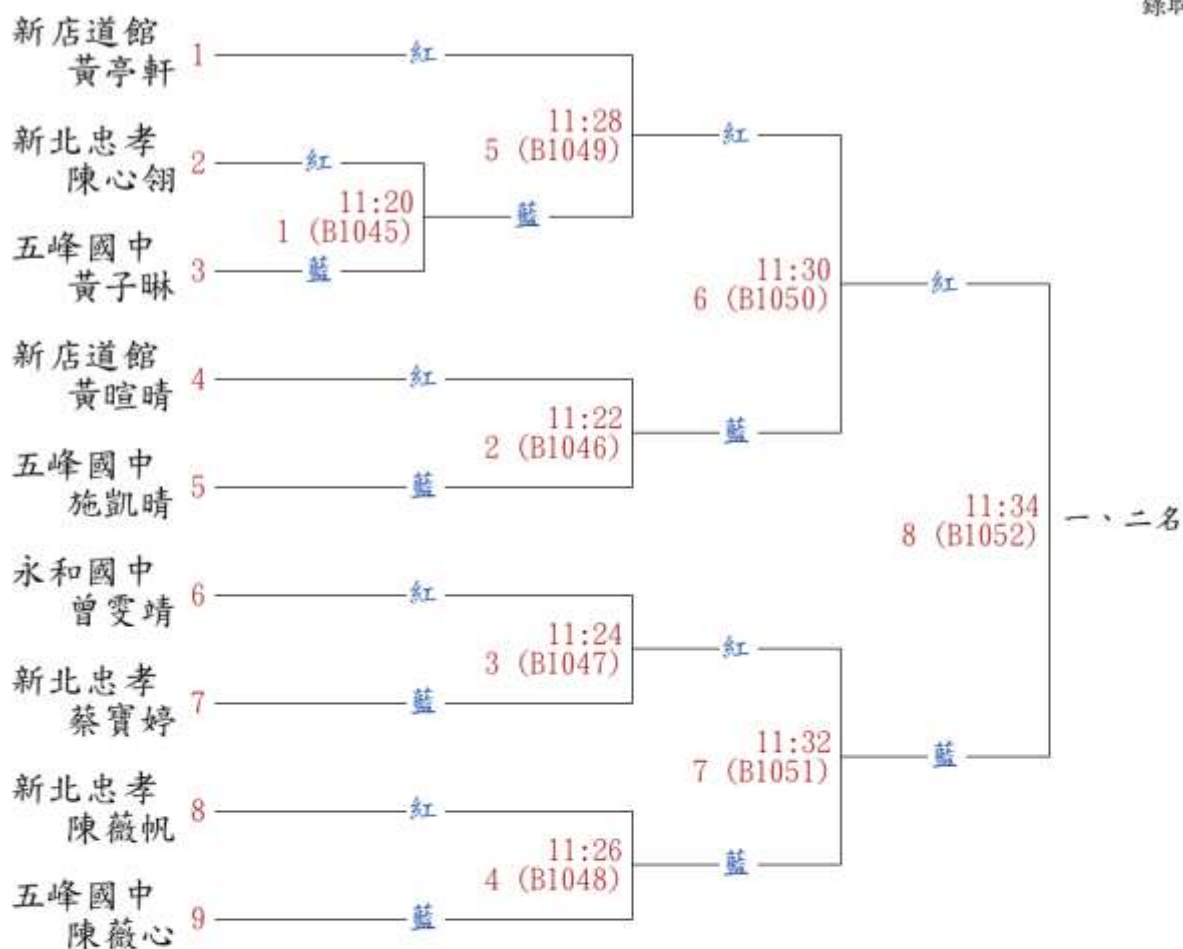

B14. 形個人賽-高中男子甲組

錄取4名

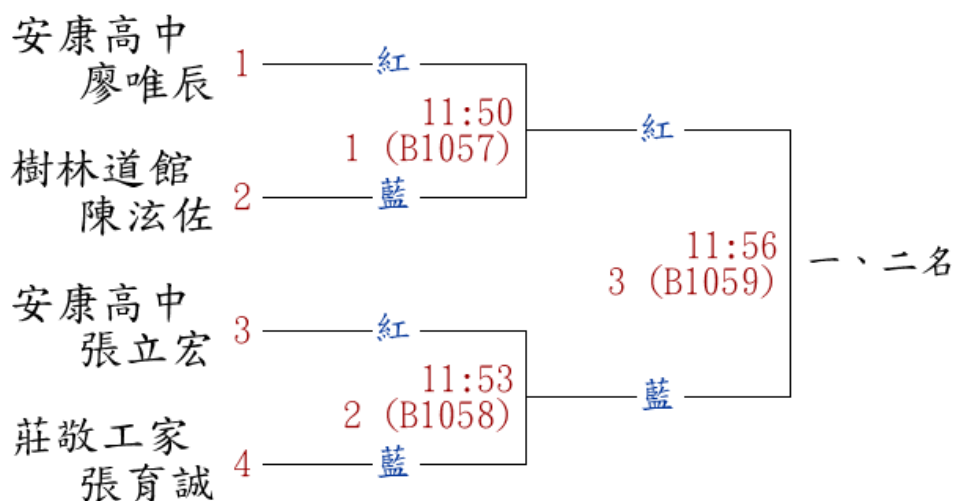

B15. 個人對打賽-國小低年級男子丙組-基本三招

錄取5名

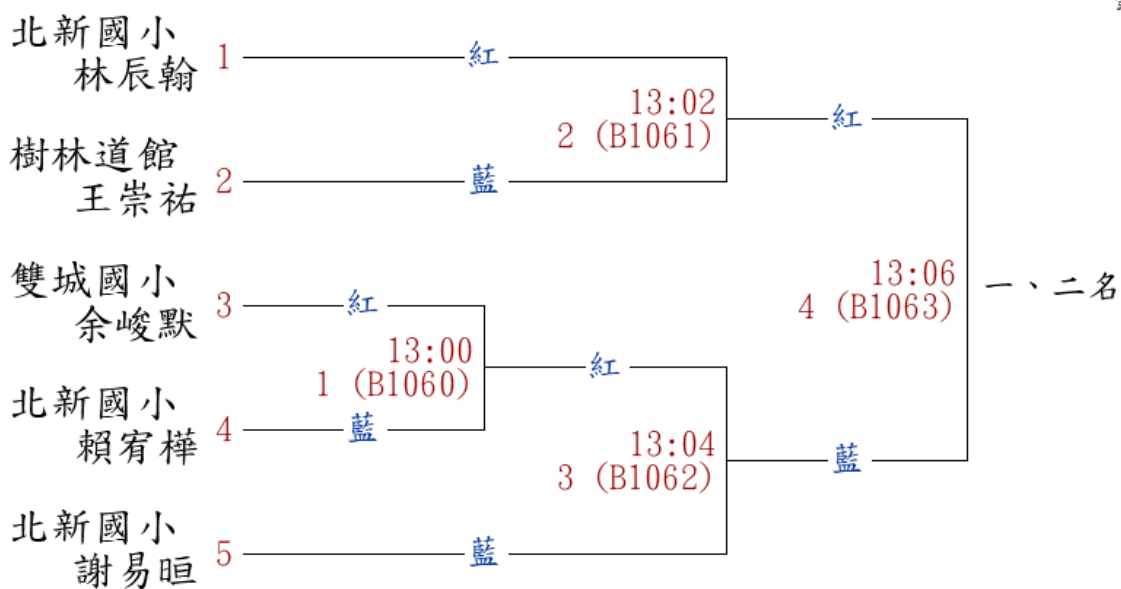

B16. 個人對打賽-國小中年級男子丙組-基本三招

錄取5名

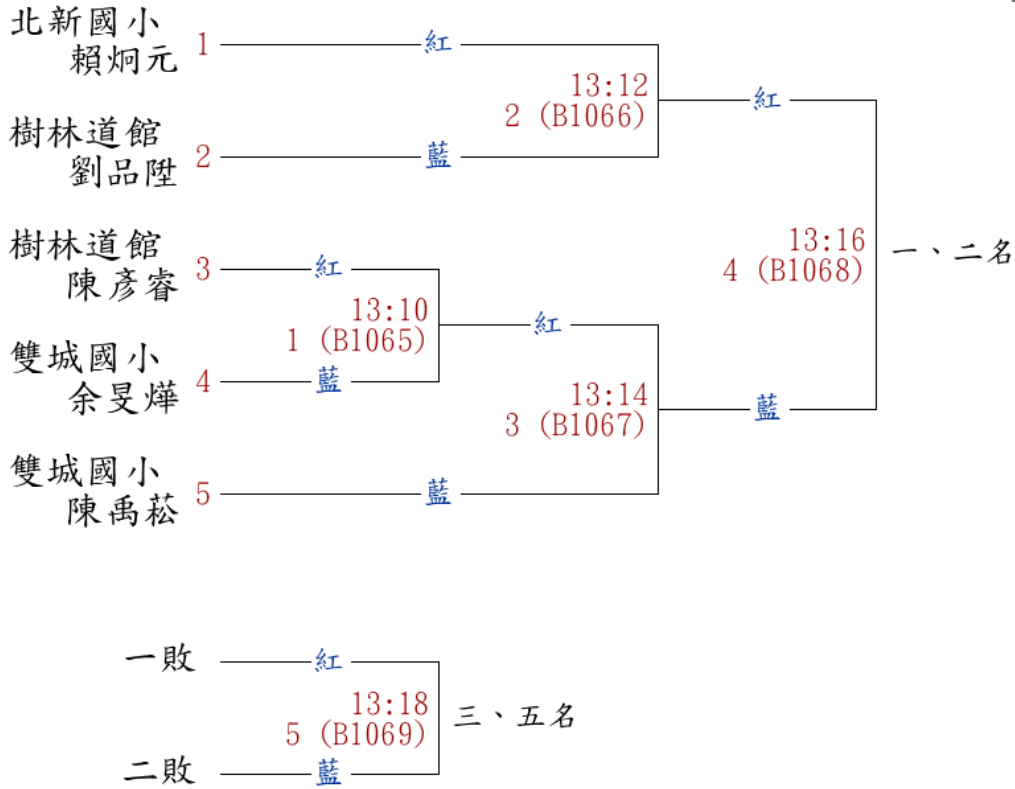

B17. 個人對打賽-國小中年級男子乙組-自由一招

錄取5名

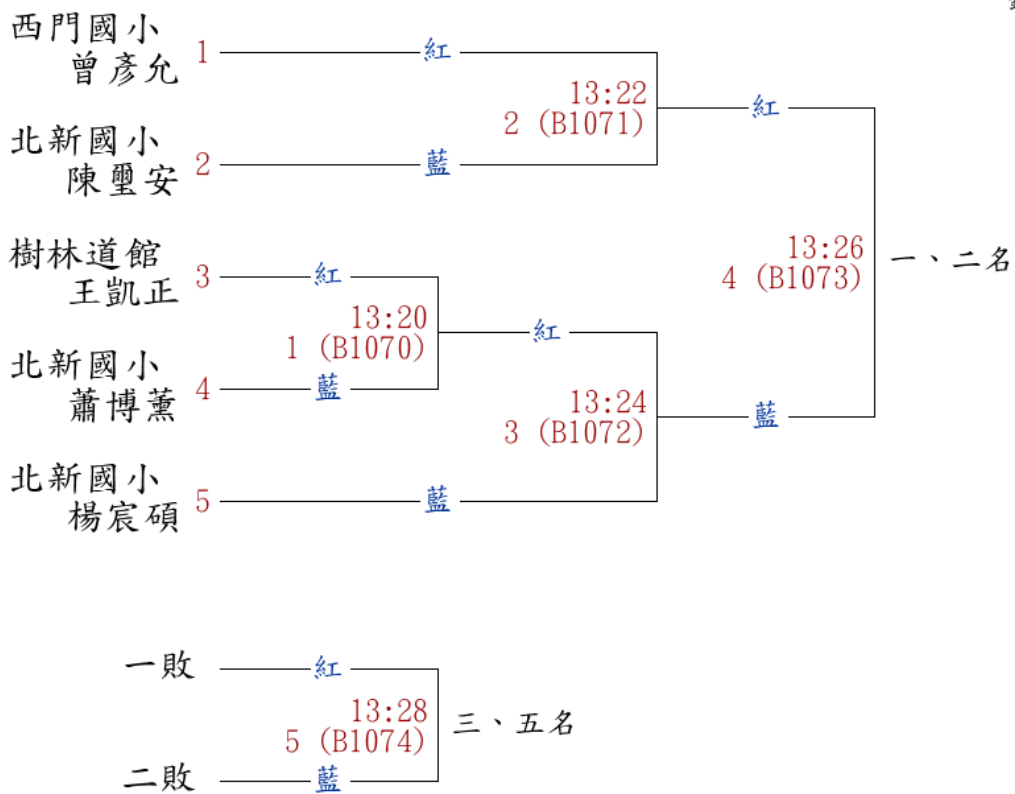

B18. 個人對打賽-國小高年級女子乙組-自由一招

錄取2名

實踐國小 謝琬晞	1	紅	13:30 1 (B1075)	一、二名
實踐國小 謝湘苡	2	藍		

B19. 個人對打賽-國小中年級男子甲組第4量級

錄取2名

樹林道館 莊佳隆	1	紅	13:35 1 (B1076)	一、二名
北新國小 李晟威	2	藍		

B20. 個人對打賽-國小中年級男子甲組第1, 2量級

錄取3名

北新國小 徐楷智	1	紅	13:42 2 (B1078)	一、二名
北新國小 林辰曦	2	紅		
北新國小 邱少廷	3	藍		

B21. 個人對打賽-國小高年級男子甲組第6量級

錄取2名

新店道館 林承叡	1	紅	13:45 1 (B1079)	一、二名
北新國小 田常奉	2	藍		

B22. 個人對打賽-國小高年級女子甲組第3量級

錄取2名

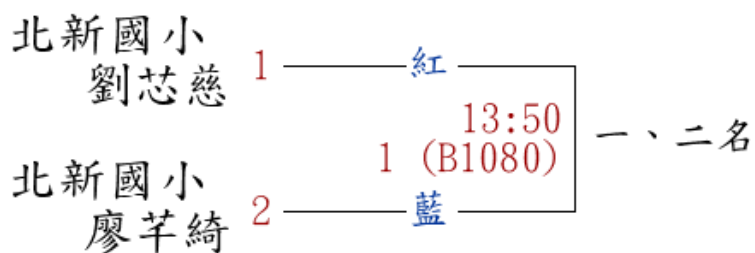

B23. 個人對打賽-國中女子乙組第1,2量級

錄取7名

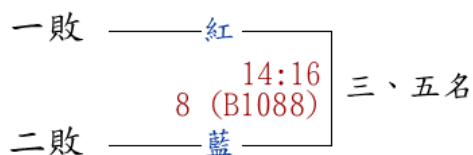
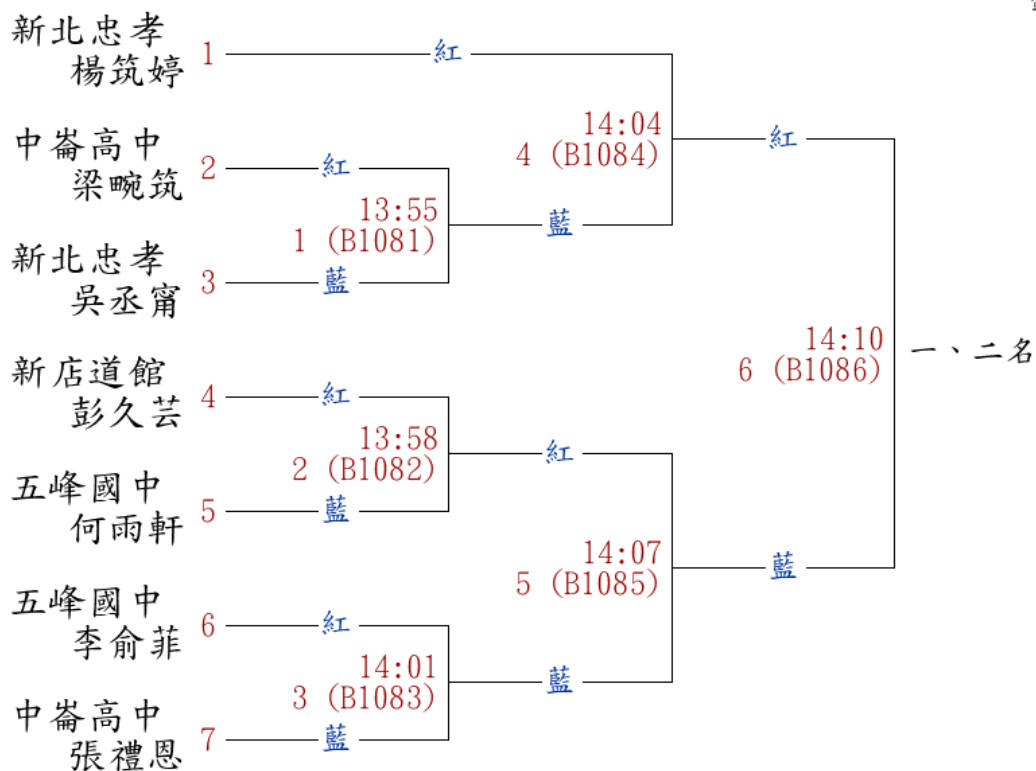

B24. 個人對打賽-國中女子甲組第3,4量級

錄取6名

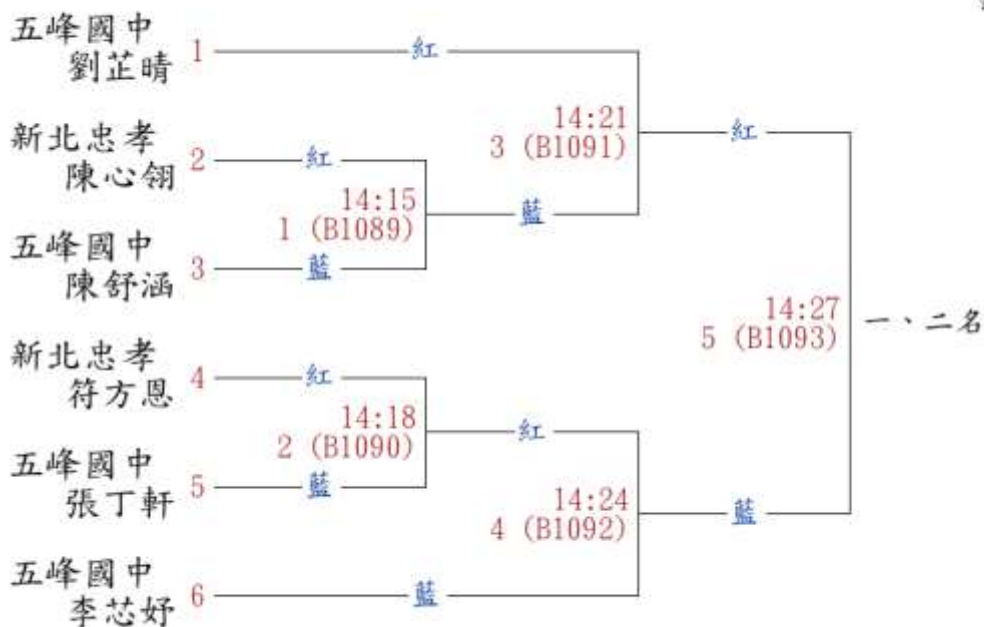

B25. 個人對打賽-國中男子甲組第3量級

錄取2名

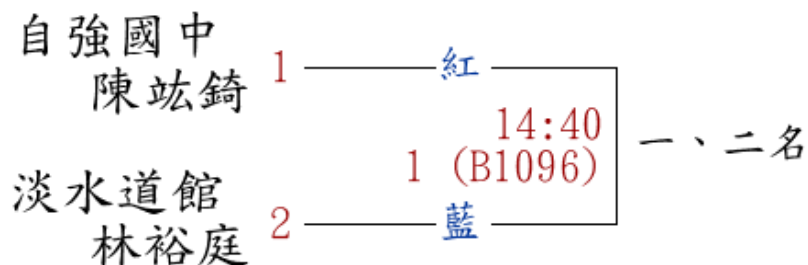

B26. 個人對打賽-國中男子甲組第2量級

錄取4名

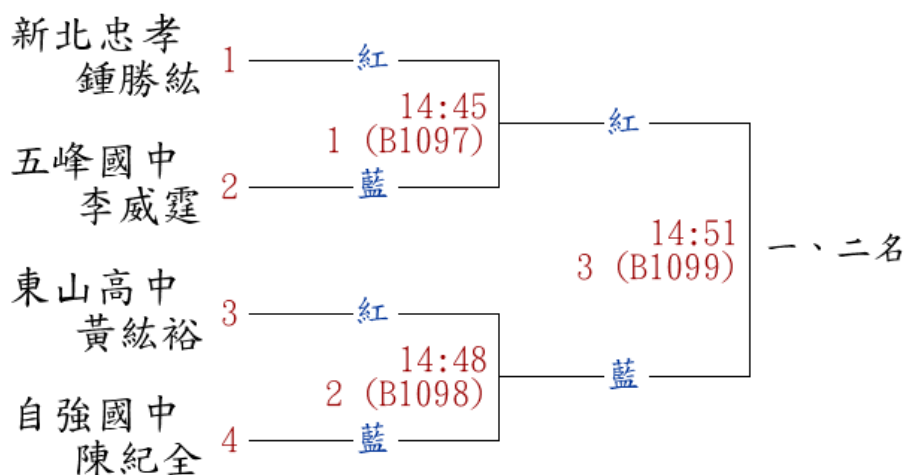

B27. 個人對打賽-國中男子甲組第1量級

錄取5名

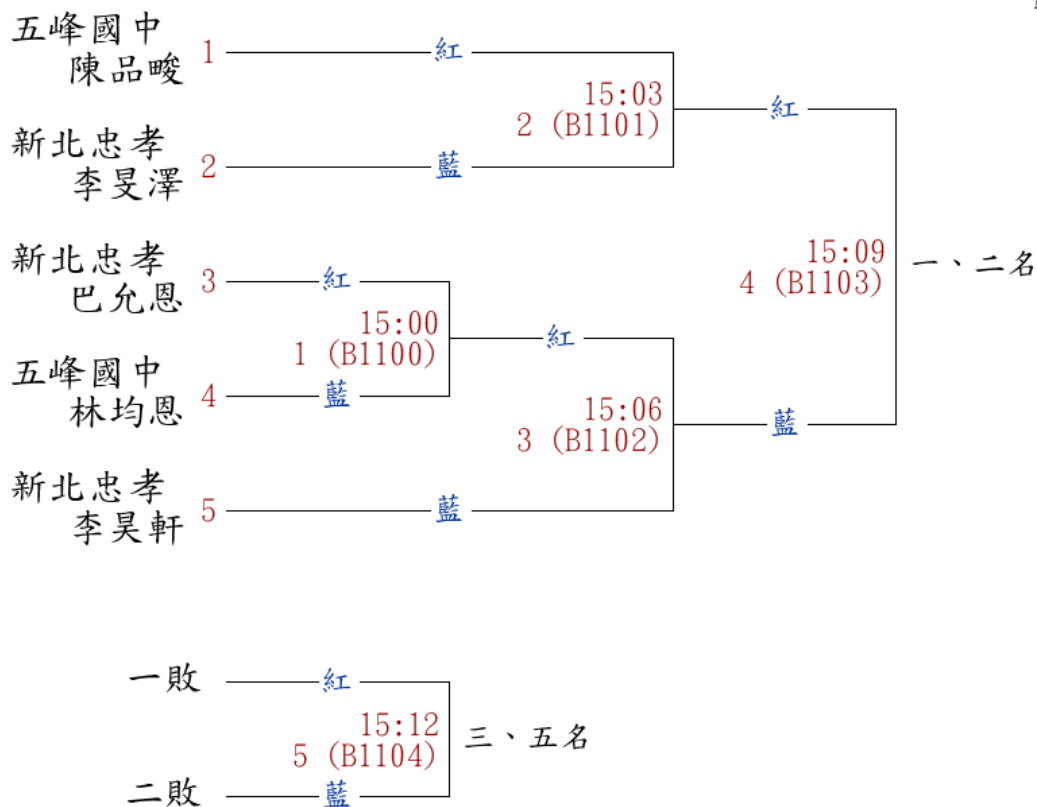

B28. 個人對打賽-高中男子甲組第3量級

錄取3名

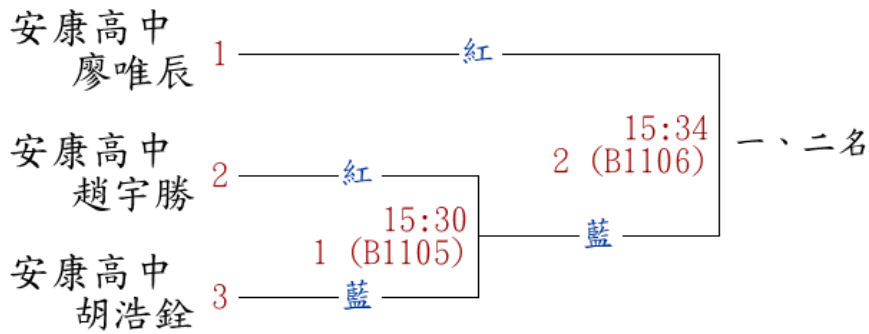

B29. 個人對打賽-高中男子甲組第1,2量級

錄取3名

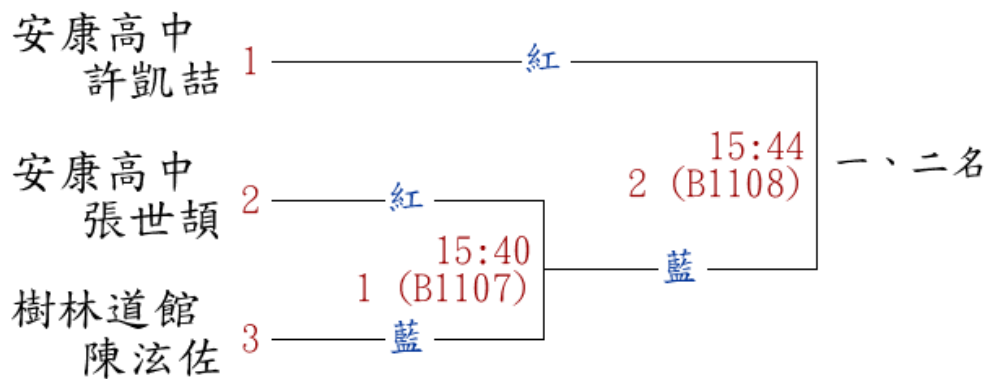

B30. 個人對打賽-大專社會男子甲組第5量級

錄取3名

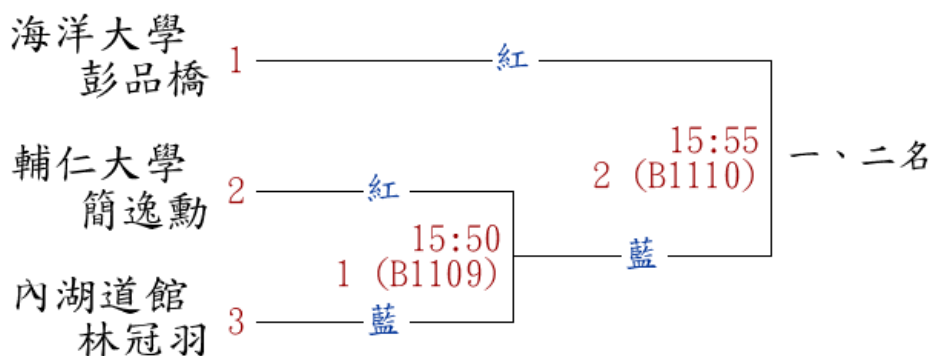

B31. 個人對打賽-大專社會男子甲組第1,2量級

錄取2名

